



ประกาศ

มหาวิทยาลัยราชภัฏวไลยอลงกรณ์ ในพระบรมราชูปถัมภ์ เรื่อง ประกวดราคาจ้างก่อสร้างอาคารจัดเก็บและซ่อมบำรุงยานพาหนะ โดยวิธีประกวดราคาอิเล็กทรอนิกส์ (e-bidding)

มหาวิทยาลัยราชภัฏวไลยอลงกรณ์ ในพระบรมราชูปถัมภ์ มีความประสงค์จะประกวดราคาจ้างก่อสร้างอาคารจัดเก็บและซ่อมบำรุงยานพาหนะ โดยวิธีประกวดราคาอิเล็กทรอนิกส์ (e-bidding) ราคากลางของงานก่อสร้าง ในการประกวดราคาครั้งนี้ เป็นเงินทั้งสิ้น 2,504,600.- บาท (สองล้านห้าแสนสี่พันหกร้อยบาทถ้วน)

ผู้มีสิทธิเสนอราคาจะต้องมีคุณสมบัติ ดังต่อไปนี้

1. เป็นนิติบุคคลผู้มีอาชีพรับจ้างงานที่ประกวดราคาจ้างโดยประกวดราคาอิเล็กทรอนิกส์ดังกล่าว
2. ไม่เป็นผู้ที่ถูกกระบุชื่อไว้ในบัญชีรายชื่อผู้ทำงานของทางราชการ และได้แจ้งเวียนชื่อแล้ว
3. ไม่เป็นผู้มีผลประโยชน์ร่วมกันกับผู้ยื่นข้อเสนอรายอื่นที่เข้ายื่นข้อเสนอให้แก่ มหาวิทยาลัยราชภัฏวไลยอลงกรณ์ ในพระบรมราชูปถัมภ์ ณ วันประกาศประกวดราคาอิเล็กทรอนิกส์ หรือไม่เป็นผู้กระทำการอันเป็นการขัดขวางการแข่งขันราคา อย่างเป็นธรรม ในการประกวดราคาอิเล็กทรอนิกส์ครั้งนี้
4. ไม่เป็นผู้ได้รับเอกสิทธิ์หรือความคุ้มกัน ซึ่งอาจปฏิเสธไม่ยอมขึ้นศาลไทย เว้นแต่รัฐบาลของผู้เสนอราคา ได้มีคำสั่งให้สละสิทธิ์ความคุ้มกันเช่นนั้น
5. ผู้เสนอราคาต้องไม่เป็นผู้ที่ถูกประเมินสิทธิผู้เสนอราคาในสถานะที่ห้ามเข้าเสนอราคาและ ห้ามทำสัญญาตามที่ กวพ. กำหนด
6. เป็นผู้ผ่านการคัดเลือกผู้มีคุณสมบัติเบื้องต้นในการจ้างของมหาวิทยาลัยราชภัฏวไลยอลงกรณ์ ในพระบรมราชูปถัมภ์
7. บุคคลหรือนิติบุคคลที่จะเข้าเป็นคู่สัญญาต้องไม่อยู่ในฐานะเป็นผู้ไม่แสดงบัญชีรายรับรายจ่าย หรือแสดงบัญชีรายรับรายจ่ายไม่ถูกต้องครบถ้วนในสาระสำคัญ
8. บุคคลหรือนิติบุคคลที่จะเข้าเป็นคู่สัญญากับหน่วยงานภาครัฐ ซึ่งได้ดำเนินการจัดซื้อจัดจ้าง ด้วยระบบอิเล็กทรอนิกส์ (e-Government Procurement: e-GP) ต้องลงทะเบียนในระบบอิเล็กทรอนิกส์ของกรมบัญชีกลางที่เว็บไซต์ศูนย์ข้อมูลจัดซื้อจัดจ้างภาครัฐ
9. คู่สัญญาต้องรับและจ่ายเงินผ่านบัญชีธนาคาร เว้นแต่ การจ่ายเงินแต่ละครั้งซึ่งมีมูลค่าไม่เกิน สามหมื่นบาทคู่สัญญาอาจจ่ายเป็นเงินสดก็ได้
10. ผู้เสนอราคาต้องเป็นนิติบุคคล ซึ่งมีผลงานด้านการก่อสร้างอาคารจัดเก็บและซ่อมบำรุงยานพาหนะ หรือผลงานก่อสร้างประเภทเดียวกันกับงานที่ประกวดราคาจ้าง ในวงเงินไม่น้อยกว่า 1,200,000.- บาท (หนึ่งล้านสองแสนบาทถ้วน) ต่อ 1 สัญญา โดยผลงานดังกล่าวต้องส่งมอบแล้วเสร็จทั้งสัญญามาแล้วไม่

เกิน 5 ปี นับจากวันทำการก่อสร้างแล้วเสร็จจนถึงวันที่ยื่นข้อเสนอการประกวดราคาด้วยวิธีการทางอิเล็กทรอนิกส์ครั้งนี้ ซึ่งเป็นผลงานที่ดีที่สุดที่ยอมรับในมาตรฐานทั่วไป และปฏิบัติถูกต้องตามเงื่อนไขแห่งสัญญานั้นทุกประการ โดยผลงานดังกล่าวจะต้องเป็นผลงานในประเทศไทยและเป็นผลงานที่เป็นคู่สัญญาโดยตรงกับส่วนราชการ หน่วยงานตามกฎหมายว่าด้วยระเบียบบริหารราชการส่วนท้องถิ่น หน่วยงานอื่นซึ่งกฎหมายบัญญัติให้มีฐานะเป็นราชการบริหารส่วนท้องถิ่น รัฐวิสาหกิจหรือหน่วยงานเอกชนที่มหาวิทยาลัยราชภัฏวไลยอลงกรณ์ ในพระบรมราชูปถัมภ์เชื่อถือ ผู้เสนอราคาต้องมีหนังสือรับรองผลงาน ออกโดยผู้ว่าจ้างของแต่ละผลงานมาแสดง (กรณีเป็นผลงานเอกชนจะต้องมีหลักฐานใบรับเงินทุกงวดงานตลอดจนหลักฐานการเสียภาษีของงานนั้นจากกรมสรรพากรแนบมาด้วย) และผลงานดังกล่าว มหาวิทยาลัยฯ หรือคณะกรรมการประกวดราคา มีสิทธิเข้าไปดูสถานที่หรือตรวจสอบผลงานนั้น เพื่อประกอบการพิจารณาคัดเลือกผู้เสนอราคาที่มีคุณภาพและคุณสมบัติที่เป็นประโยชน์ต่อทางราชการได้

11. เพื่อประโยชน์ในการปฏิบัติงานของมหาวิทยาลัย มหาวิทยาลัยให้ความสำคัญต่อความพร้อมด้านการทำสัญญาจ้างของผู้เสนอราคา ทั้งนี้ ผู้เสนอราคาต้องลงนามในสัญญาจ้างกับมหาวิทยาลัยราชภัฏวไลยอลงกรณ์ ในพระบรมราชูปถัมภ์ ภายใน 5 วัน นับตั้งแต่วันที่ถัดไปจากวันที่ได้รับแจ้ง หากผู้เสนอราคาผู้ทรงสิทธิไม่สามารถเข้าทำสัญญาได้ด้วยเหตุใดก็ตาม มหาวิทยาลัยจะสงวนสิทธิ์ที่จะดำเนินการให้ผู้เสนอราคาผู้ทรงสิทธินั้น เป็นผู้ละทิ้งงาน และดำเนินการตามกฎหมาย ระเบียบ ของทางราชการโดยเข้มงวด

ทั้งนี้ มหาวิทยาลัยราชภัฏวไลยอลงกรณ์ ในพระบรมราชูปถัมภ์ จะดำเนินการตรวจสอบคุณสมบัติและข้อเสนอทางด้านเทคนิคของผู้เสนอราคาทุกรายว่าเป็นไปตามเงื่อนไข และข้อกำหนดในการประกวดราคาหรือไม่ หากผู้เสนอราคารายใดมีคุณสมบัติไม่ครบถ้วน มหาวิทยาลัยราชภัฏวไลยอลงกรณ์ ในพระบรมราชูปถัมภ์ ขอตัดสิทธิ์ในการประกวดราคาในครั้งนี้

กำหนดยื่นข้อเสนอและเสนอราคา ทางระบบจัดซื้อจัดจ้างภาครัฐด้วยอิเล็กทรอนิกส์ ในวันที่ 23 S.A. 2558 ระหว่างเวลา 08.30 น. ถึง 16.30 น.

ผู้สนใจสามารถขอรับเอกสารประกวดราคาอิเล็กทรอนิกส์ โดยดาวน์โหลดเอกสารทางระบบจัดซื้อจัดจ้างภาครัฐด้วยอิเล็กทรอนิกส์ก่อนการเสนอราคา ในระหว่างวันที่ 17 S.A. 2558 ถึงวันที่ 19 S.A. 2558 ดูรายละเอียดได้ที่เว็บไซต์ www.vru.ac.th หรือ www.gprocurement.go.th หรือสอบถามทางโทรศัพท์ หมายเลข 02-5290674-7, 02-9093031-4 ต่อ 385, 316 เวลา 08.30 น. ถึง 16.30 น. ในวันและเวลาราชการ

ประกาศ ณ วันที่ ธันวาคม 2558



(รองศาสตราจารย์ ดร.สมบัติ คชสิทธิ์)

อธิการบดี

มหาวิทยาลัยราชภัฏวไลยอลงกรณ์ ในพระบรมราชูปถัมภ์

เอกสารประกวดจ้างโดยการประกวดราคาอิเล็กทรอนิกส์ (e-bidding)

เลขที่ ร.ภ.จ.2/2559

ประกวดราคาจ้างก่อสร้างอาคารจัดเก็บและซ่อมบำรุงยานพาหนะ

โดยวิธีประกวดราคาอิเล็กทรอนิกส์ (e-bidding)

ตามประกาศ มหาวิทยาลัยราชภัฏวไลยอลงกรณ์ ในพระบรมราชูปถัมภ์

ลงวันที่ ๙ ส.ค. 2558

มหาวิทยาลัยราชภัฏวไลยอลงกรณ์ ในพระบรมราชูปถัมภ์ ซึ่งต่อไปนี้จะเรียกว่า “มหาวิทยาลัย” มีความประสงค์จะประกวดราคาจ้าง ก่อสร้างอาคารจัดเก็บและซ่อมบำรุงยานพาหนะ ด้วยวิธีการประกวดราคาอิเล็กทรอนิกส์ (e-bidding) ณ มหาวิทยาลัยราชภัฏวไลยอลงกรณ์ ในพระบรมราชูปถัมภ์ ตำบลคลองหนึ่ง อำเภอคลองหลวง จังหวัดปทุมธานี โดยมีข้อแนะนำและข้อกำหนดดังต่อไปนี้

1. เอกสารแนบท้ายเอกสารประกวดราคา

- 1.1 แบบรูปรายละเอียด
- 1.2 แบบใบเสนอราคาที่กำหนดไว้ในระบบจัดซื้อจัดจ้างภาครัฐด้วยอิเล็กทรอนิกส์
- 1.3 แบบสัญญาจ้าง
- 1.4 แบบหนังสือค้ำประกัน
 - (1) หลักประกันการเสนอราคา
 - (2) หลักประกันสัญญา
- 1.5 บทนิยาม
 - (1) ผู้เสนอราคาหรือผู้มีสิทธิเสนอราคาที่มีผลประโยชน์ร่วมกัน
 - (2) การขัดขวางการแข่งขันราคาอย่างเป็นธรรม
- 1.6 แบบบัญชีเอกสาร
 - (1) บัญชีเอกสารส่วนที่ 1
 - (2) บัญชีเอกสารส่วนที่ 2
- 1.7 รายละเอียดการคำนวณราคากลางงานก่อสร้าง BOQ (Bill of Quantities) (รายละเอียดการคำนวณราคากลางงานก่อสร้างเป็นการเปิดเผยเพื่อให้ผู้ประสงค์จะยื่นข้อเสนอได้รู้ข้อมูลได้เท่าเทียมและเพื่อให้ประชาชนตรวจสอบได้)
- 1.8 การแบ่งงวดงานงวดเงิน

2. คุณสมบัติของผู้เสนอราคา

- 2.1 ผู้เสนอราคาต้องเป็นผู้มีอาชีพรับจ้างงานที่ประกวดราคาจ้าง
- 2.2 ผู้เสนอราคาต้องไม่เป็นผู้ที่ถูกระบุชื่อไว้ในบัญชีรายชื่อผู้ทำงานของทางราชการและได้แจ้งเวียนชื่อแล้ว หรือไม่เป็นผู้ที่ได้รับผลของการสั่งให้นิติบุคคลหรือบุคคลอื่นเป็นผู้ทำงานตามระเบียบของทางราชการ
- 2.3 ผู้เสนอราคาต้องไม่เป็นผู้มีผลประโยชน์ร่วมกันกับผู้เสนอการรายอื่น ณ วันประกาศประกวดราคาอิเล็กทรอนิกส์ หรือไม่เป็นผู้กระทำการอันเป็นการขัดขวางการแข่งขันราคาอย่างเป็นธรรม ตามข้อ 1.5

2.4 ผู้เสนอราคาต้องไม่เป็นผู้ได้รับเอกสิทธิ์หรือความคุ้มกัน ซึ่งอาจปฏิเสธไม่ยอมขึ้นศาลไทย เว้นแต่รัฐบาลของผู้เสนอราคาได้มีคำสั่งให้สละสิทธิ์และความคุ้มกันเช่นว่านั้น

2.5 ผู้เสนอราคาต้องไม่เป็นผู้ที่ถูกประเมินสิทธิผู้เสนอราคาในสถานะที่ห้ามเข้าเสนอราคาและ ห้ามทำสัญญาตามที่ กวพ. กำหนด

2.6 เป็นผู้ที่ผ่านมาการคัดเลือกผู้มีคุณสมบัติเบื้องต้นในการจ้างของมหาวิทยาลัยราชภัฏวไลยอลงกรณ์ ในพระบรมราชูปถัมภ์

2.7 บุคคลหรือนิติบุคคลที่จะเข้าเป็นคู่สัญญาต้องไม่อยู่ในฐานะเป็นผู้ไม่แสดงบัญชีรายรับรายจ่าย หรือแสดงบัญชีรายรับรายจ่ายไม่ถูกต้องครบถ้วนในสาระสำคัญ

2.8 บุคคลหรือนิติบุคคลที่จะเข้าเป็นคู่สัญญากับหน่วยงานภาครัฐ ซึ่งได้ดำเนินการจัดซื้อจัดจ้าง ด้วยระบบอิเล็กทรอนิกส์ (e-Government Procurement: e-GP) ต้องลงทะเบียนในระบบอิเล็กทรอนิกส์ของกรมบัญชีกลางที่เว็บไซต์ศูนย์ข้อมูลจัดซื้อจัดจ้างภาครัฐ

2.9 คู่สัญญาต้องรับและจ่ายเงินผ่านบัญชีธนาคาร เว้นแต่ การจ่ายเงินแต่ละครั้งซึ่งมีมูลค่าไม่เกิน สามหมื่นบาทคู่สัญญาอาจจ่ายเป็นเงินสดก็ได้

2.10 ผู้เสนอราคาต้องเป็นนิติบุคคล ซึ่งมีผลงานด้านการก่อสร้างอาคารจัดเก็บและซ่อมบำรุงยานพาหนะ หรือผลงานก่อสร้างประเภทเดียวกันกับงานที่ประกวดราคาจ้าง ในวงเงินไม่น้อยกว่า 1,200,000.- บาท (หนึ่งล้านสองแสนบาทถ้วน) ต่อ 1 สัญญา โดยผลงานดังกล่าวต้องส่งมอบแล้วเสร็จทั้งสัญญามาแล้วไม่เกิน 5 ปี นับจากวันทำการก่อสร้างแล้วเสร็จจนถึงวันที่ยื่นข้อเสนอการประกวดราคาด้วยวิธีการทางอิเล็กทรอนิกส์ครั้งนี้ ซึ่งเป็นผลงานที่ดีเป็นที่ยอมรับในมาตรฐานทั่วไป และปฏิบัติถูกต้องตามเงื่อนไขแห่งสัญญานั้นทุกประการ โดยผลงานดังกล่าวจะต้องเป็นผลงานในประเทศไทยและเป็นผลงานที่เป็นคู่สัญญาโดยตรงกับส่วนราชการ หน่วยงานตามกฎหมายว่าด้วยระเบียบบริหารราชการส่วนท้องถิ่น หน่วยงานอื่นซึ่งกฎหมายบัญญัติให้มีฐานะเป็นราชการบริหารส่วนท้องถิ่น รัฐวิสาหกิจหรือหน่วยงานเอกชนที่มหาวิทยาลัยราชภัฏวไลยอลงกรณ์ ในพระบรมราชูปถัมภ์เชื่อถือ ผู้เสนอราคาต้องมีหนังสือรับรองผลงาน ออกโดยผู้ว่าจ้างของแต่ละผลงานมาแสดง (กรณีเป็นผลงานเอกชนจะต้องมีหลักฐานใบรับเงินทุกงวดงานตลอดจนหลักฐานการเสียภาษีของงานนั้นจากกรมสรรพากรแนบมาด้วย) และผลงานดังกล่าว มหาวิทยาลัยฯ หรือคณะกรรมการประกวดราคา มีสิทธิเข้าไปดูสถานที่หรือตรวจสอบผลงานนั้น เพื่อประกอบการพิจารณาคัดเลือกผู้เสนอราคาที่มีคุณภาพและคุณสมบัติที่เป็นประโยชน์ต่อทางราชการได้

2.11 เพื่อประโยชน์ในการปฏิบัติงานของมหาวิทยาลัย มหาวิทยาลัยให้ความสำคัญต่อความพร้อมด้านการทำสัญญาจ้างของผู้เสนอราคา ทั้งนี้ ผู้เสนอราคาต้องลงนามในสัญญาจ้างกับมหาวิทยาลัยราชภัฏวไลยอลงกรณ์ ในพระบรมราชูปถัมภ์ ภายใน 5 วัน นับตั้งแต่วันที่ถัดไปจากวันที่ได้รับแจ้ง หากผู้เสนอราคาผู้ทรงสิทธิไม่สามารถเข้าทำสัญญาได้ด้วยเหตุใดก็ตาม มหาวิทยาลัยจะสงวนสิทธิ์ที่จะดำเนินการให้ผู้เสนอราคาผู้ทรงสิทธินั้น เป็นผู้ละทิ้งงาน และดำเนินการตามกฎหมาย ระเบียบ ของทางราชการโดยเข้มงวด

ทั้งนี้ มหาวิทยาลัยราชภัฏวไลยอลงกรณ์ ในพระบรมราชูปถัมภ์ จะดำเนินการตรวจสอบคุณสมบัติ และข้อเสนอทางด้านเทคนิคของผู้เสนอราคาทุกรายว่าเป็นไปตามเงื่อนไข และข้อกำหนดในการประกวดราคาหรือไม่ หากผู้เสนอการรายใดมีคุณสมบัติไม่ครบถ้วน มหาวิทยาลัยราชภัฏวไลยอลงกรณ์ ในพระบรมราชูปถัมภ์ ขอตัดสิทธิ์ในการประกวดราคาในครั้งนี้

3. หลักฐานการยื่นข้อเสนอ

ผู้เสนอราคาจะต้องเสนอเอกสารหลักฐาน ยื่นมาพร้อมกับการเสนอราคาทางระบบจัดซื้อจัดจ้างภาครัฐด้วยอิเล็กทรอนิกส์ โดยแยก 2 ส่วน คือ

3.1 ส่วนที่ 1 อย่างน้อยต้องมีเอกสารดังต่อไปนี้

(1) กรณีผู้เสนอราคาเป็นนิติบุคคล

(ก) ห้างหุ้นส่วนสามัญหรือห้างหุ้นส่วนจำกัด ให้ยื่นสำเนาหนังสือรับรองการจดทะเบียนนิติบุคคล บัญชีรายชื่อหุ้นส่วนผู้จัดการ ผู้มีอำนาจควบคุม (ถ้ามี) พร้อมประทับตราและรับรองสำเนาถูกต้องทุกฉบับ

(ข) บริษัทจำกัดหรือบริษัทมหาชนจำกัด ให้ยื่นสำเนาหนังสือรับรองการจดทะเบียนนิติบุคคลหนังสือบริคณห์สนธิ บัญชีรายชื่อกรรมการผู้จัดการ ผู้มีอำนาจควบคุม (ถ้ามี) และบัญชีผู้ถือหุ้นรายใหญ่ พร้อมประทับตราและรับรองสำเนาถูกต้องทุกฉบับ

(2) ในกรณีผู้เสนอราคาเป็นผู้เสนอราคาร่วมกันในฐานะเป็นผู้ร่วมค้า ให้ยื่นสำเนาสัญญาของการเข้าร่วมค้า สำเนาบัตรประจำตัวประชาชนของผู้ร่วมค้า และในกรณีที่ผู้ประสงค์จะค้าฝ่ายใดเป็นบุคคลธรรมดาที่มีเชื้อสายชาติไทย ก็ให้ยื่นสำเนาหนังสือเดินทาง หรือผู้ร่วมค้าฝ่ายใดเป็นนิติบุคคล ให้ยื่นเอกสารตามที่ระบุไว้ใน (1)

(3) สำเนาใบทะเบียนพาณิชย์ สำเนาใบทะเบียนภาษีมูลค่าเพิ่ม พร้อมประทับตราและรับรองสำเนาถูกต้องทุกฉบับ

(4) บัญชีเอกสารส่วนที่ 1 ทั้งหมดที่ได้ยื่นพร้อมกับการเสนอราคาทางระบบจัดซื้อจัดจ้างด้วยอิเล็กทรอนิกส์ ตามแบบในข้อ 1.6 (1)

3.2 ส่วนที่ 2 อย่างน้อยต้องมีเอกสารดังต่อไปนี้

(1) หนังสือมอบอำนาจซึ่งปิดอากรแสตมป์ตามกฎหมายในกรณีที่ผู้เสนอราคามอบอำนาจให้บุคคลอื่น ลงลายมือชื่ออิเล็กทรอนิกส์ หรือหลักฐานแสดงตัวตนของผู้เสนอราคาในการเสนอราคาทางระบบจัดซื้อจัดจ้างภาครัฐด้วยอิเล็กทรอนิกส์ แทน

(2) หลักประกันการเสนอราคา ตามข้อ 4

(3) สำเนาหนังสือรับรองผลงานพร้อมสำเนาคู่สัญญาแสดงผลงาน และเป็นเป็นผลงานไม่เกิน 5 ปี นับถึงวันยื่นเอกสารประกวดราคาจ้าง พร้อมประทับตราและรับรองสำเนาถูกต้องทุกฉบับ

(4) บัญชีรายการก่อสร้าง (หรือใบแจ้งปริมาณงาน - B.O.Q.) ซึ่งจะต้องแสดงรายการวัสดุ อุปกรณ์ ค่าแรงงาน ภาษีประเภทต่างๆ รวมทั้งกำไรไว้ด้วย

(5) บัญชีเอกสารส่วนที่ 2 ทั้งหมดที่ได้ยื่นพร้อมกับการเสนอราคาทางระบบจัดซื้อจัดจ้างภาครัฐด้วยวิธีอิเล็กทรอนิกส์ ตามแบบในข้อ 1.6 (2)

4. การเสนอราคา

4.1 ผู้เสนอราคาต้องยื่นข้อเสนอ และเสนอราคาทางระบบจัดซื้อจัดจ้างภาครัฐด้วยอิเล็กทรอนิกส์ ตามที่กำหนดไว้ในเอกสารประกวดราคาจ้างอิเล็กทรอนิกส์นี้ โดยไม่มีเงื่อนไขใด ๆ ทั้งสิ้น และจะต้องกรอกข้อความให้ถูกต้องครบถ้วน ลงลายมือชื่ออิเล็กทรอนิกส์หรือหลักฐานแสดงตัวตนของผู้เสนอราคา โดยไม่ต้องแนบใบเสนอราคาในรูปแบบ PDF File (Portable Document Format)

4.2 ผู้เสนอราคาจะต้องกรอกปริมาณวัสดุและราคา ในบัญชีรายการก่อสร้างให้ครบถ้วน

ในการเสนอราคาให้เสนอราคาเป็นเงินบาทและเสนอราคาเพียงราคาเดียวโดยเสนอราคารวมและหรือราคาต่อหน่วย และหรือต่อรายการ ตามเงื่อนไขที่ระบุไว้ท้ายใบเสนอราคาให้ถูกต้อง โดยคิดราคารวมทั้งสิ้นซึ่งรวมค่าภาษีมูลค่าเพิ่ม ภาษีอากรอื่น และค่าใช้จ่ายที่ระบุไว้แล้ว

ราคาที่เสนอจะต้องกำหนดยื่นราคาไม่น้อยกว่า 180 วัน นับแต่วันยื่นยื่นราคา โดยภายในกำหนดยื่นราคา ผู้เสนอราคาต้องรับผิดชอบราคาที่ตนเสนอไว้ และจะถอนการเสนอราคามีได้

4.3 ผู้เสนอราคาจะต้องเสนอกำหนดเวลาดำเนินการก่อสร้างแล้วเสร็จ ไม่เกิน 120 วัน นับถัดจากวันลงนามในสัญญาจ้าง หรือวันที่ได้รับหนังสือแจ้งให้เริ่มทำงาน

4.4 ก่อนเสนอราคา ผู้เสนอราคาควรตรวจร่างสัญญา แบบรูป และรายละเอียด ฯลฯ ให้ถี่ถ้วน และเข้าใจเอกสารประกวดราคาจ้างอิเล็กทรอนิกส์ทั้งหมดเสียก่อนที่จะตกลงยื่นเสนอราคาตามเงื่อนไขในเอกสารประกวดราคาจ้างอิเล็กทรอนิกส์

4.5 ผู้เสนอราคาจะต้องยื่นข้อเสนอและเสนอราคาทางระบบจัดซื้อจัดจ้างภาครัฐด้วยวิธีอิเล็กทรอนิกส์ ในวันที่ 23 S.A. 2558 ระหว่างเวลา 08.30 น. ถึง 16.30 น.

เมื่อพ้นกำหนดเวลายื่นข้อเสนอแล้ว จะไม่รับเอกสารการยื่นข้อเสนอใดๆ โดยเด็ดขาด

คณะกรรมการพิจารณาผลการประกวดราคาอิเล็กทรอนิกส์ จะดำเนินการตรวจสอบคุณสมบัติของผู้เสนอราคาแต่ละรายว่า เป็นผู้เสนอราคาที่มีผลประโยชน์ร่วมกันกับผู้เสนอการรายอื่น ตามข้อ 1.5 (1) ณ วันประกาศประกวดราคาหรือไม่

หากปรากฏต่อคณะกรรมการพิจารณาผลประกวดราคาอิเล็กทรอนิกส์ก่อนหรือในขณะที่มีการพิจารณาข้อเสนอว่า มีผู้เสนอการรายใดกระทำการอันเป็นการขัดขวางการแข่งขันราคาอย่างเป็นธรรมตามข้อ 1.5 (1) และคณะกรรมการฯ เชื่อว่ามีการกระทำอันเป็นการขัดขวางการแข่งขันราคาอย่างเป็นธรรม คณะกรรมการพิจารณาผลการประกวดราคาอิเล็กทรอนิกส์ จะตัดรายชื่อผู้เสนอการรายนั้นออกจากการเป็นผู้เสนอราคา และมหาวิทยาลัยจะพิจารณาลงโทษผู้เสนอการดังกล่าวเป็นผู้ทำงาน เว้นแต่คณะกรรมการฯ จะวินิจฉัยได้ว่าผู้เสนอการรายนั้นเป็นผู้ให้ความร่วมมือเป็นประโยชน์ต่อการพิจารณาของทางราชการและมิได้เป็นผู้ริเริ่มให้มีการกระทำดังกล่าว

ผู้เสนอราคาที่ถูกตัดรายชื่อออกจากการเป็นผู้เสนอราคา เพราะเหตุเป็นผู้เสนอราคาที่มีผลประโยชน์ร่วมกันกับผู้เสนอการรายอื่น ณ วันประกาศประกวดราคาอิเล็กทรอนิกส์ หรือเป็นผู้เสนอการที่กระทำการอันเป็นการขัดขวางการแข่งขันราคาอย่างเป็นธรรม อาจอุทธรณ์คำสั่งดังกล่าวต่อหัวหน้าส่วนราชการ ภายใน 3 วัน นับแต่วันที่ได้รับแจ้งจากส่วนราชการ การวินิจฉัยอุทธรณ์ของหัวหน้าส่วนราชการให้ถือเป็นที่สุด

ในกรณีหัวหน้าส่วนราชการพิจารณาเห็นด้วยกับคำคัดค้านของผู้อุทธรณ์และเห็นว่าการยกเลิกการพิจารณาผลการเสนอราคาที่ได้ดำเนินการไปแล้วจะเป็นประโยชน์แก่ทางราชการอย่างยิ่ง ให้หัวหน้าส่วนราชการมีอำนาจยกเลิกการพิจารณาผลการเสนอการดังกล่าวได้

4.6 ผู้เสนอราคาจะต้องปฏิบัติ ดังนี้

- (1) ปฏิบัติตามเงื่อนไขที่ระบุไว้ในเอกสารประกวดราคาอิเล็กทรอนิกส์
- (2) ราคาที่เสนอจะต้องเป็นราคาที่รวมภาษีมูลค่าเพิ่ม และภาษีอื่น ๆ (ถ้ามี) รวมค่าใช้จ่ายที่ระบุไว้ด้วยแล้ว
- (3) ผู้เสนอราคาจะต้องมาลงทะเบียนเพื่อเข้าสู่กระบวนการเสนอราคา ตามวัน เวลา ที่กำหนด
- (4) ห้ามผู้เสนอการถอนการเสนอการ

(5) ผู้เสนอราคาต้องศึกษาและทำความเข้าใจในระบบและวิธีการเสนอราคาของด้วยวิธีประกวดราคาอิเล็กทรอนิกส์ ของกรมบัญชีกลางที่แสดงไว้ในเว็บไซต์ www.gprocurement.go.th

5. หลักประกันการเสนอราคา

ผู้เสนอราคาต้องวางหลักประกันการเสนอราคาพร้อมกับการเสนอราคาทางระบบการจัดซื้อจัดจ้างภาครัฐด้วยอิเล็กทรอนิกส์ โดยใช้หลักประกันอย่างหนึ่งอย่างใดดังต่อไปนี้ จำนวน 125,230.- บาท (หนึ่งแสนสองหมื่นห้าพันสองร้อยสามสิบบาทถ้วน)

5.1 หนังสือค้ำประกันอิเล็กทรอนิกส์ของธนาคารในประเทศ ตามแบบหนังสือค้ำประกันดังระบุในข้อ 1.4 (1)

5.2 เช็คที่ธนาคารสั่งจ่ายให้แก่มหาวิทยาลัยราชภัฏวไลยอลงกรณ์ ในพระบรมราชูปถัมภ์ โดยเป็นเช็คที่ลงวันที่ที่ยื่นของเสนอราคาทางระบบการจัดซื้อจัดจ้างภาครัฐด้วยอิเล็กทรอนิกส์ หรือก่อนหน้านั้นไม่เกิน 3 วันทำการของทางราชการ (ผู้เสนอราคาต้องรับผิดชอบค่าธรรมเนียมเรียกเก็บเช็ค)

5.3 พันธบัตรรัฐบาลไทย

กรณีที่ผู้เสนอราคานำเช็คที่ธนาคารสั่งจ่ายหรือพันธบัตรรัฐบาลไทย มาวางหลักประกันการเสนอราคา ผู้เสนอราคาจะต้องส่งต้นฉบับเอกสารดังกล่าวมาให้ส่วนราชการตรวจสอบความถูกต้อง ในวันที่ 30 ส.ค. 2558 ระหว่างเวลา 08.30 น. ถึง 16.30 น.

หลักประกันการเสนอราคาตามข้อนี้ มหาวิทยาลัยจะคืนให้ผู้เสนอราคาหรือผู้ค้ำประกันภายใน 15 วัน นับถัดจากวันที่ได้พิจารณาในเบื้องต้นเรียบร้อยแล้ว เว้นแต่ผู้เสนอราคารายที่คัดเลือกไว้ 3 ลำดับแรก จะคืนให้ต่อเมื่อได้ทำสัญญาหรือข้อตกลง หรือเมื่อผู้เสนอราคาได้พ้นจากข้อผูกพันแล้ว

การคืนหลักประกันการเสนอราคา ไม่ว่าในกรณีใด ๆ จะคืนให้โดยไม่มีดอกเบี้ย

6. หลักเกณฑ์และสิทธิในการพิจารณา

6.1 ในการพิจารณาผลการยื่นข้อเสนอประกวดราคาอิเล็กทรอนิกส์ มหาวิทยาลัยจะพิจารณาตัดสินโดยใช้หลักเกณฑ์ราคาต่ำสุด และจะพิจารณาจากราคารวม

6.2 หากผู้เสนอราคารายใดมีคุณสมบัติไม่ถูกต้องตามข้อ 2 หรือยื่นหลักฐานการยื่นข้อเสนอไม่ถูกต้องหรือไม่ครบถ้วน ตามข้อ 3 หรือยื่นข้อเสนอไม่ถูกต้อง ตามข้อ 4 แล้ว คณะกรรมการพิจารณาผลการประกวดราคาอิเล็กทรอนิกส์จะไม่รับพิจารณาราคาของผู้เสนอราคารายนั้น เว้นแต่เป็นข้อผิดพลาด หรือผิดพลาดเพียงเล็กน้อย หรือผิดแยกไปจากเงื่อนไขของเอกสารประกวดราคาอิเล็กทรอนิกส์ ในส่วนที่มีใช้สาระสำคัญ ทั้งนี้ เฉพาะในกรณีที่พิจารณาเห็นว่าจะเป็นประโยชน์ต่อมหาวิทยาลัยเท่านั้น

6.3 มหาวิทยาลัยสงวนสิทธิไม่พิจารณาข้อเสนอของผู้เสนอราคาโดยไม่มีการผ่อนผัน ในกรณีดังต่อไปนี้

(1) ไม่ปรากฏชื่อผู้เสนอราคารายนั้น ในบัญชีผู้รับเอกสารประกวดราคาอิเล็กทรอนิกส์ทางระบบการจัดซื้อจัดจ้างด้วยอิเล็กทรอนิกส์ หรือบัญชีรายชื่อผู้ซื้อเอกสารประกวดราคาอิเล็กทรอนิกส์ทางระบบการจัดซื้อจัดจ้างด้วยอิเล็กทรอนิกส์ของมหาวิทยาลัย

(2) ไม่กรอกชื่อนิติบุคคล หรือลงลายมืออิเล็กทรอนิกส์ อย่างหนึ่งอย่างใดหนึ่งหรือทั้งหมดในการเสนอราคาทางระบบการจัดซื้อจัดจ้างด้วยอิเล็กทรอนิกส์

(3) เสนอรายละเอียดแตกต่างไปจากเงื่อนไขที่กำหนดในเอกสารประกวดราคาอิเล็กทรอนิกส์ที่เป็นสาระสำคัญ หรือมีผลทำให้เกิดความได้เปรียบเสียเปรียบแก่ผู้เสนอราคารายอื่น

6.4 ในการตัดสินใจประกวดราคาอิเล็กทรอนิกส์หรือในการทำสัญญา คณะกรรมการพิจารณาผลการประกวดราคาอิเล็กทรอนิกส์หรือมหาวิทยาลัย มีสิทธิให้ผู้เสนอราคาชี้แจงข้อเท็จจริง สภาพ ฐานะ หรือข้อเท็จจริงอื่นใดที่เกี่ยวข้องกับผู้เสนอราคาได้ มหาวิทยาลัยมีสิทธิที่จะไม่รับข้อเสนอ ไม่รับราคา หรือไม่ทำสัญญา หากหลักฐานดังกล่าวไม่มีความเหมาะสมหรือไม่ถูกต้อง

6.5 มหาวิทยาลัยทรงไว้ซึ่งสิทธิที่จะไม่รับราคาต่ำสุด หรือราคาหนึ่งราคาใด หรือราคาที่เสนอทั้งหมดก็ได้ และอาจพิจารณาเลือกจ้าง ในจำนวน หรือขนาด หรือเฉพาะรายการหนึ่งรายการใด หรืออาจยกเลิกการประกวดราคาอิเล็กทรอนิกส์โดยไม่พิจารณาจัดจ้างเลยก็ได้ สุดแต่จะพิจารณา ทั้งนี้ เพื่อประโยชน์ของทางราชการเป็นสำคัญ และให้ถือว่าการตัดสินใจของมหาวิทยาลัยเป็นเด็ดขาด ผู้เสนอราคาจะเรียกร้องค่าเสียหายใด ๆ มิได้ รวมทั้งมหาวิทยาลัยจะพิจารณายกเลิกการประกวดราคาอิเล็กทรอนิกส์และลงโทษผู้เสนอราคาเป็นผู้ทำงาน ไม่ว่าจะเป็นผู้เสนอราคาที่ได้รับการคัดเลือกหรือไม่ก็ตาม หากมีเหตุที่เชื่อได้ว่าการเสนอราคากระทำการโดยไม่สุจริต เช่น การเสนอเอกสารอันเป็นเท็จ หรือใช้ชื่อบุคคลธรรมดา หรือนิติบุคคลอื่นมาเสนอราคาแทน เป็นต้น

ในกรณีที่ผู้เสนอราคารายที่เสนอราคาต่ำสุด เสนอราคาต่ำจนคาดหมายได้ว่าไม่อาจดำเนินงานตามสัญญาได้ คณะกรรมการพิจารณาผลการประกวดราคาอิเล็กทรอนิกส์ หรือมหาวิทยาลัยจะให้ผู้เสนอราคานั้นชี้แจง และแสดงหลักฐานที่ทำให้เชื่อได้ว่า ผู้เสนอราคาสามารถดำเนินงานตามการประกวดราคาจ้างอิเล็กทรอนิกส์ให้เสร็จสมบูรณ์ หากคำชี้แจงไม่เป็นที่รับฟังได้ มหาวิทยาลัยมีสิทธิที่จะไม่รับข้อเสนอหรือไม่รับราคาของผู้เสนอราคารายนั้น

6.6 ในกรณีที่ปรากฏข้อเท็จจริงภายหลังจากการพิจารณาข้อเสนอว่า ผู้เสนอราคาที่มีสิทธิได้รับการคัดเลือกเป็นผู้เสนอราคาที่มีผลประโยชน์ร่วมกันกับผู้เสนอราคารายอื่นอื่น ณ วันประกาศประกวดราคาอิเล็กทรอนิกส์ หรือเป็นผู้เสนอราคาที่จะทำการอันเป็นการขัดขวางการแข่งขันราคาอย่างเป็นธรรม ตามข้อ 1.5 มหาวิทยาลัยมีอำนาจที่จะตัดรายชื่อผู้เสนอราคาที่มีได้รับการคัดเลือกรายดังกล่าวออก และมหาวิทยาลัยจะพิจารณาลงโทษผู้เสนอราคารายนั้นเป็นผู้ทำงาน

ในกรณีนี้หากหัวหน้าส่วนราชการพิจารณาเห็นว่าการยกเลิกการพิจารณาผลการเสนอราคาที่ได้ดำเนินการไปแล้วจะเป็นประโยชน์แก่ทางราชการอย่างยิ่ง หัวหน้าส่วนราชการมีอำนาจยกเลิกการพิจารณาผลการเสนอราคาดังกล่าวได้

7. การทำสัญญาจ้าง

ผู้ชนะการประกวดราคาอิเล็กทรอนิกส์ จะต้องทำสัญญาจ้างตามแบบสัญญา ดังระบุในข้อ 1.3 กับมหาวิทยาลัย ภายใน 5 วัน นับถัดจากวันที่ได้รับแจ้ง และจะต้องวางหลักประกันสัญญาเป็นจำนวนเงินเท่ากับร้อยละ 5 (ห้า) ของราคาค่าจ้างที่ประกวดราคาอิเล็กทรอนิกส์ได้ ให้มหาวิทยาลัยยึดถือไว้ในขณะทำสัญญา โดยใช้หลักประกันอย่างหนึ่งอย่างใดดังต่อไปนี้

7.1 เงินสด

7.2 เช็คที่ธนาคารสั่งจ่ายให้แก่มหาวิทยาลัยราชภัฏวไลยอลงกรณ์ ในพระบรมราชูปถัมภ์ โดยเป็นเช็คที่ลงวันที่ทำสัญญา หรือก่อนหน้านั้นไม่เกิน 3 วัน ทำการของทางราชการ (ผู้เสนอราคาต้องรับผิดชอบค่าธรรมเนียมเรียกเก็บเช็ค)

7.3 หนังสือค้ำประกันของธนาคารภายในประเทศ ตามแบบหนังสือค้ำประกันดังระบุ ข้อ 1.4 (2)

7.4 หนังสือค้ำประกันของบริษัทเงินทุนอุตสาหกรรมแห่งประเทศไทย หรือบริษัทเงินทุน หรือบริษัทเงินทุนหลักทรัพย์ที่ได้รับอนุญาตให้ประกอบภารกิจการเงินทุน เพื่อการพาณิชย์และประกอบธุรกิจค้ำประกัน ตามประกาศของธนาคารแห่งประเทศไทย ซึ่งได้แจ้งชื่อเวียนให้ส่วนราชการต่าง ๆ ทราบแล้ว โดยอนุโลมให้ใช้ ตามแบบหนังสือค้ำประกันดังระบุใน ข้อ 1.4 (2)

7.5 พันธบัตรรัฐบาลไทย

หลักประกันนี้จะคืนให้ โดยไม่มีดอกเบี้ยภายใน 15 วัน นับถัดจากวันที่ผู้ชนะการประกวดราคา อิเล็กทรอนิกส์ (ผู้รับจ้าง) พ้นจากข้อผูกพันตามสัญญาจ้างแล้ว

8. ค่าจ้างและการจ่ายเงิน

8.1 มหาวิทยาลัยจะจ่ายเงินค่าจ้าง โดยแบ่งออกเป็น 2 งวด ตามเอกสารแนบท้ายเอกสารประกวด ราคา ข้อ 1.8

9. อัตราค่าปรับ

ค่าปรับตามแบบสัญญาจ้าง ข้อ 17 จะกำหนดอัตราร้อยละ 0.1 ของค่าจ้างตามสัญญาต่อวัน

10. การรับประกันความชำรุดบกพร่อง

ผู้ชนะการประกวดราคาอิเล็กทรอนิกส์ซึ่งได้ทำข้อตกลงเป็นหนังสือ หรือสัญญาจ้าง ตามแบบดังระบุ ในข้อ 1.3 แล้วแต่กรณี จะต้องรับประกันความชำรุดบกพร่องของงานจ้างที่เกิดขึ้น ภายในระยะเวลาไม่น้อย กว่า 1 ปี นับถัดจากวันที่มหาวิทยาลัยได้รับมอบงาน โดยผู้รับจ้างจะต้องบริหารจัดการซ่อมแซมแก้ไขให้ใช้การ ได้ติดตั้งเดิมภายใน 15 วัน นับถัดจากวันที่ได้รับแจ้งความชำรุดบกพร่อง

11. ข้อสงวนสิทธิในการเสนอราคาและอื่น ๆ

11.1 เงินค่าจ้างสำหรับการจ้างครั้งนี้ ได้มาจาก เงินงบประมาณ ประจำปี 2559

การลงนามในสัญญาจะกระทำต่อเมื่อ มหาวิทยาลัยได้รับอนุมัติค่าก่อสร้างจาก สำนักงบประมาณ แล้วเท่านั้น

ราคากลางของงานก่อสร้างในการประกวดราคาครั้งนี้ เป็นเงินทั้งสิ้น 2,504,600.- บาท (สองล้าน ห้าแสนสี่พันหกร้อยบาทถ้วน)

11.2 เมื่อมหาวิทยาลัยได้คัดเลือกผู้เสนอราคารายใด ให้เป็นผู้รับจ้าง และได้ตกลงจ้างตามที่ได้ ประกวดราคาโดยการยื่นข้อเสนอทางอิเล็กทรอนิกส์แล้ว ถ้าผู้รับจ้างจะต้องสั่งหรือนำสิ่งของดังกล่าวเข้ามา เพื่องานจ้างดังกล่าวเข้ามาจากต่างประเทศ และของนั้นต้องนำเข้ามาโดยทางเรือในเส้นทางที่มีเรือไทยเดินอยู่ และสามารถให้บริการรับขนได้ตามที่รัฐมนตรีว่าการกระทรวงคมนาคม ประกาศกำหนด ผู้เสนอราคาซึ่งเป็นผู้ รับจ้างจะต้องปฏิบัติตามกฎหมายว่าด้วยการส่งเสริมการพาณิชย์ ดังนี้

(1) แจ้งการสั่งหรือนำสิ่งของที่รับจ้างดังกล่าวเข้ามาจากต่างประเทศ ต่อกรมเจ้าท่า ภายใน 7 วัน นับตั้งแต่วันที่ผู้รับจ้างสั่งหรือซื้อของจากต่างประเทศ เว้นแต่เป็นของที่รัฐมนตรีว่าการกระทรวง คมนาคมประกาศยกเว้นให้บรรทุกโดยเรืออื่นได้

(2) จัดการให้สิ่งของดังกล่าวบรรทุกโดยเรือไทย หรือเรือที่มีสิทธิเช่นเดียวกับเรือไทยจากต่างประเทศมายังประเทศไทย เว้นแต่จะได้รับอนุญาตจากกรมเจ้าท่า ให้บรรทุกสิ่งของนั้น โดยเรืออื่นที่มีใช้เรือไทย ซึ่งจะต้องได้รับอนุญาตเช่นนั้นก่อนบรรทุกของลงเรืออื่น หรือเป็นของที่รัฐมนตรีว่าการกระทรวงคมนาคมประกาศยกเว้นให้บรรทุกโดยเรืออื่น

(3) ในกรณีที่ไม่ปฏิบัติตาม (1) หรือ (2) ผู้รับจ้างจะต้องรับผิดชอบตามกฎหมายว่าด้วยการส่งเสริมการพาณิชย์

11.3 ผู้เสนอราคาซึ่งมหาวิทยาลัยได้คัดเลือกแล้ว ไม่ไปทำสัญญา หรือข้อตกลงภายในเวลาที่ทางราชการกำหนดดังระบุในข้อ 7 มหาวิทยาลัยจะริบหลักประกันการยื่นข้อเสนอหรือเรียกธำนาจจากผู้ออกหนังสือค้ำประกันของการยื่นข้อเสนอทันทีและอาจพิจารณาเรียกธำนาจให้ชดใช้ความเสียหายอื่น (ถ้ามี) รวมทั้งจะพิจารณาให้เป็นผู้ทำงานตามระเบียบของทางราชการ

11.4 มหาวิทยาลัยสงวนสิทธิที่จะแก้ไขเพิ่มเติมเงื่อนไข หรือข้อกำหนดในแบบสัญญาให้เป็นไปตามความเห็นของสำนักงานอัยการสูงสุด (ถ้ามี)

12. มาตรฐานฝีมือช่าง

เมื่อมหาวิทยาลัยได้คัดเลือกผู้เสนอราคารายใดให้เป็นผู้รับจ้างและได้ตกลงว่าจ้างก่อสร้างตามประกาศนี้แล้ว ผู้เสนอราคาจะต้องตกลงว่าในการปฏิบัติงานก่อสร้างดังกล่าว ผู้เสนอราคาจะต้องมีและใช้ผู้ผ่านการทดสอบมาตรฐานฝีมือช่างจากคณะกรรมการการกำหนดมาตรฐานฝีมือแรงงาน หรือผู้มีวุฒิปัตร ระดับ ปวช.ปวส. และปวท. หรือเทียบเท่าจากสถาบันการศึกษาที่ ก.พ.รับรองให้เข้ารับราชการได้ ในอัตราไม่ต่ำกว่าร้อยละ 10 ของแต่ละสาขาช่าง แต่จะต้องมีช่างอย่างน้อย 1 คน ในแต่ละสาขาช่างดังต่อไปนี้

12.1 สาขาวิชาโยธา

12.2 ฯลฯ ที่เกี่ยวข้อง

13. การปฏิบัติตามกฎหมายและระเบียบ

ในระหว่างระยะเวลาการก่อสร้างผู้รับจ้างพึงปฏิบัติตามหลักเกณฑ์ที่กฎหมายและระเบียบได้กำหนดไว้โดยเคร่งครัด

มหาวิทยาลัยราชภัฏวไลยอลงกรณ์ ในพระบรมราชูปถัมภ์

วันที่ ๒๙ ส.ค. 2558





การแบ่งงวดงานงวดเงินงานปรับปรุงอาคารจัดเก็บและซ่อมบำรุงยานพาหนะ
มหาวิทยาลัยราชภัฏวไลยอลงกรณ์ ในพระบรมราชูปถัมภ์

งวดที่ 1 จะจ่ายเงินให้ 35% ของค่างานตามสัญญา เมื่อผู้รับจ้างได้ทำการรื้อกระเบื้องหลังคาทั้งหมด - รื้อผนังและโครงสร้างในส่วนที่ต้องรื้อทั้งหมด - ยกระดับโครงหลังคาของเดิมทั้งหมด - ติดตั้งเหล็กโครงหลังคาทั้งหมด - ทาสีเหล็กโครงหลังคา - มุงแผ่นเหล็ก Metal Sheet หลังคา ได้ 50 % แล้วเสร็จครบถ้วนถูกต้องตามรูปแบบรายการและสัญญาจ้างทุกประการ ภายในกำหนด 45 วัน นับตั้งแต่วันที่เริ่มลงมือทำงานตามสัญญาเป็นต้นไป

งวดที่ 2 จะจ่ายเงินให้ 30% ของค่างานตามสัญญา เมื่อผู้รับจ้างได้การ มุงแผ่นเหล็ก Metal Sheet หลังคา ได้ 100% - เทคอนกรีตปรับระดับพื้นทั้งหมด - ติดแผ่น Louver Metal Sheet ทั้งหมด - ก่ออิฐพร้อมฉาบปูนเรียบทั้งหมด - ติดตั้งตะแกรงผนัง ผ1และประตู ป1 ทั้งหมด แล้วเสร็จครบถ้วนถูกต้องตามรูปแบบรายการและสัญญาจ้างทุกประการ ภายในกำหนด 90 วัน นับตั้งแต่วันที่เริ่มลงมือทำงานตามสัญญาเป็นต้นไป

งวดสุดท้าย จะจ่ายเงินให้ 35% ของค่างานตามสัญญา เมื่อผู้รับจ้างได้การเทคอนกรีตวางระบายน้ำทั้งหมด - พื้นผิว PU ทั้งหมด - ทาสีพลาสติกทั้งหมดแล้วเสร็จครบถ้วนถูกต้องตามรูปแบบรายการและสัญญาจ้างทุกประการ แกะไขงานตามที่คณะกรรมการตรวจการจ้างและคณะกรรมการควบคุมงานสั่งให้แก้ไขแล้วเสร็จ และงานอื่น ๆ ที่เหลือทั้งหมด พร้อมทั้งส่งมอบพื้นที่ให้มหาวิทยาลัยฯ ภายในกำหนด 120 วัน นับตั้งแต่วันที่เริ่มลงมือทำงานตามสัญญาเป็นต้นไป

มหาวิทยาลัยราชภัฏวไลยอลงกรณ์ ในพระบรมราชูปถัมภ์

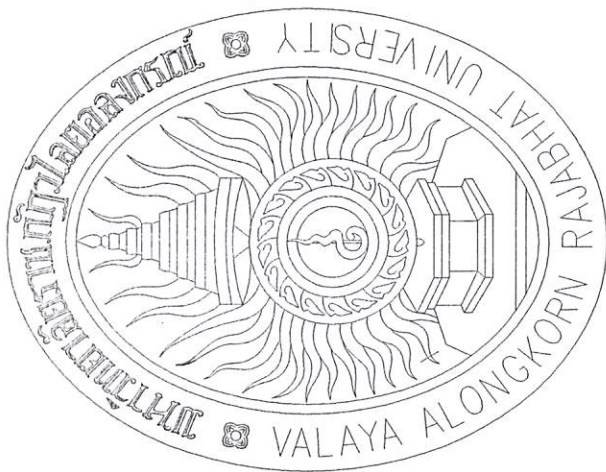

อาคารจัดเก็บและซ่อมบำรุงยานพาหนะ

มหาวิทยาลัยราชภัฏวไลยอลงกรณ์ ในพระบรมราชูปถัมภ์

ตำบลคลองหนึ่ง อำเภอคลองหลวง

ปทุมธานี



พื้นที่ก่อสร้างอาคารจัดเก็บและซ่อมบำรุงยานพาหนะ

แนวสายไฟแรงสูง

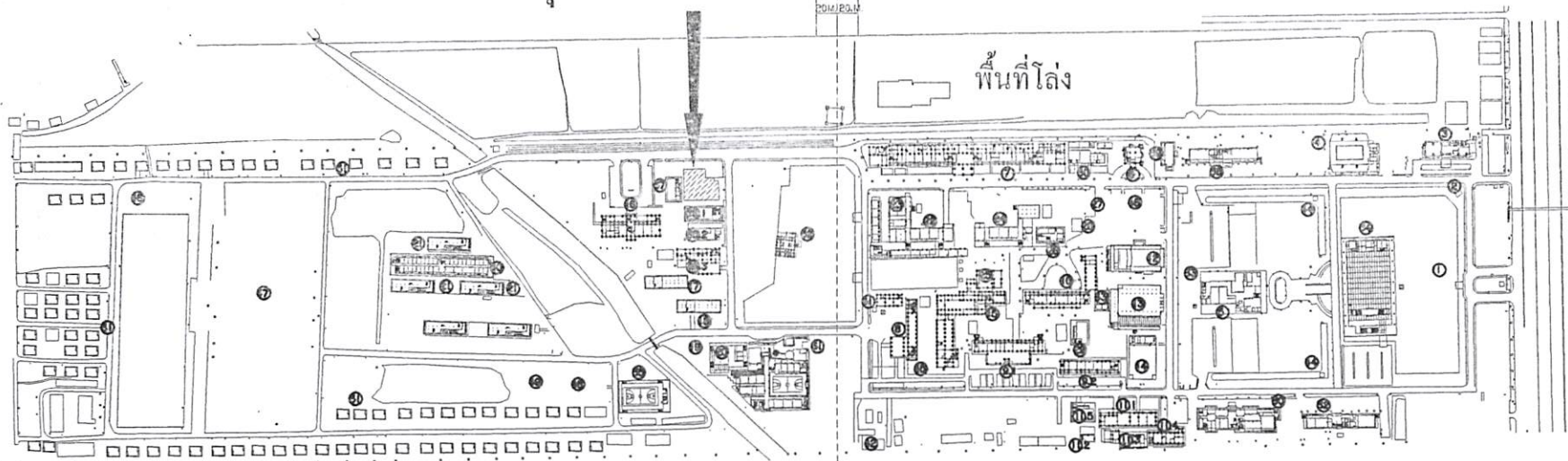

พื้นที่โล่ง



ลำดับ	ชื่ออาคาร	ปีก่อสร้าง	ลำดับ	ชื่ออาคาร	ปีก่อสร้าง	ลำดับ	ชื่ออาคาร	ปีก่อสร้าง	ลำดับ	ชื่ออาคาร	ปีก่อสร้าง
1.	อนุสาวรีย์ เจ้าฟ้าวิลัยอลงกรณ์	2539	11.1	อาคารเรียนคณะศึกษาศาสตร์ชั้นเดียว	2513	21.	หอพักนักศึกษาหญิง	2513	31.	อาคารโรงเรือนผ้าทอวิลัยอลงกรณ์	2513
2.	หอพระ	2532	11.2	อาคารฝึกการนำศึกษาคณะศึกษาศาสตร์	-	22.	โรงเรียนลาอิต (ประถม)	2518	32.	อาคาร 75 ปี วิลัยอลงกรณ์	2548
3.	อาคารสมเด็จพระเจ้าวิลัยอลงกรณ์	2542	11.3	อาคารประกอบอาคารเกษตร	2543	23.	โรงเรียนลาอิต (ประถม)	2518	33.	อาคารงานยานพาหนะ	2545
4.	อาคารศูนย์วิทยุวิทยุ โทร. เบื้องหน้า	2545	11.4	อาคารปฏิบัติการเทคโนโลยีการเกษตร	2544	24.	โรงเรียนลาอิต (มัธยม)	2518	34.	อาคาร 80 ปี วิลัยอลงกรณ์	2549
5.	อาคาร 100 ปี สมเด็จพระศรีนครินทร์	2543	11.5	อาคารคณะเทคโนโลยีการเกษตรสูง 4 ชั้น	2547	25.	ศูนย์ซ่อมเครื่อง	2518	35.	อาคารกีฬาในร่ม 3	2550
6.	อาคาร 80 ปี วิลัยอลงกรณ์	2538	12.	อาคารประกอบศูนย์วิลัยอลงกรณ์	2513	26.	อาคารขยายบาล	2551	36.1	อาคารปฏิบัติการเทคโนโลยีอุตสาหกรรม 1	2541
7.	คณะวิทยาศาสตร์การ	2518	13.	อาคารฝั่งอาหาร	2513	27.	ธนาคารกรุงไทย	2542	36.2	อาคารปฏิบัติการเทคโนโลยีอุตสาหกรรม 2	2543
8.	อาคารคณะมนุษยศาสตร์และสังคมศาสตร์	2547	14.	อาคารกีฬาในร่ม 1	2513	28.	ร้าน FAMILY MART	2538	36.3	อาคารปฏิบัติการเทคโนโลยีอุตสาหกรรม 3	2543
9.1	อาคารคณะศึกษาศาสตร์ (อาคารเรียน 6)	2518	15.	สำนักวิทยุบริการ	2518	29.	อาคารกองพัฒนานักศึกษา	2548	37.	อาคารกิจกรรมนักศึกษาคณะศึกษาศาสตร์	2552
9.2	อาคารคณะศึกษาศาสตร์ (อาคารเรียน 7)	2518	16.	อาคารคณะเทคโนโลยีอุตสาหกรรม	2541	30.	อาคารศูนย์วิทยุศาสตร์	2543	38.	อาคารคลังเงินกลางวิทยุ	2552
10.	อาคารคณะวิทยาศาสตร์และเทคโนโลยี	2518	17.	หอพักนิสิต	2513				39.	อาคารคลังเงินกลางนักศึกษา	2552
			18.	หอพักพิกาย	2513				40.	หอพักพระ	2550
			19.	โรงซ่อมยานพาหนะ	2539						
			20.	อาคารกีฬาในร่ม 2	2544						



แบบ
ผังบริเวณ
อาคารจัดเก็บและซ่อมบำรุงยานพาหนะ

แสดงแบบ

เจ้าของอาคาร

มหาวิทยาลัยราชภัฏอุบลราชธานี
ในพระบรมราชูปถัมภ์
คลองโพธิ์ อ.คลองโพธิ์ จ. อุบลราชธานี

เขียนแบบ

[Signature]
(นายพงษ์เนตร โสภณธรรม)

วิศวกรไฟฟ้า

[Signature]
(นายธรรมวิทย์ ชูเกียรติชัย)
วิศวกรไฟฟ้า กทภ. 21066

วิศวกรโครงสร้าง

(นายธรรมพงษ์ พิพัฒน์กัญญา)
วิศวกรโครงสร้าง สอ. 7853

สถาปนิก



คร. 20

เห็นชอบ



อนุมัติ

วัน/เดือน/ปี 26/06/58

แบบเลขที่ นร.ว.ปท./2558

แผ่นที่

A-00

อาคารจัดเก็บและซ่อมบำรุงยานพาหนะ

1. วัตถุประสงค์

- เพื่อก่อสร้างโครงการ อาคารจัดเก็บและซ่อมบำรุงยานพาหนะ สถานที่ก่อสร้าง

- มหาวิทยาลัยราชภัฏวไลยอลงกรณ์ ในพระบรมราชูปถัมภ์

2. รายละเอียดประกอบแบบ

2.1 การวางผังและระดับ

ผู้รับจ้างจะต้องทำการวางผังระดับให้ถูกต้อง uly เรียบร้อยตามแบบแปลนอาคารก่อนดำเนินการต่อไป

โดยให้อยู่ในดุลยพินิจของผู้ควบคุมงานฝ่ายผู้ว่าจ้าง

2.2 งานฐานรากและโครงสร้าง คสล.

ปูนซีเมนต์

- ปูนซีเมนต์ที่ใช้ในงานก่อสร้างโครงการทั้งหมดให้ใช้เป็นปูนซีเมนต์ปอร์ตแลนด์ตามมาตรฐาน มอก. เป็นปูนซีเมนต์ตราช้าง ปูนซีเมนต์ตราพานาคเขียว ปูนซีเมนต์ตราเพชร ส่วนงานก่อสร้างฐานปูนใช้ปูนซีเมนต์ตราเสือ ทรายถมถมที่ทั้งหมดต้องเป็นปูนซีเมนต์ซึ่งผลิตใหม่และมีคุณภาพที่ดีที่บรรจุเรียบร้อยเก็บไว้บนพื้นที่สูงกวาระดับดินอย่างน้อย 30 ชม. ในโรงที่มีหลังคาคลุมมีฝาปิดสนิท ห้ามนำปูนซีเมนต์ที่เสื่อมคุณภาพมาใช้

ทราย

- ต้องเป็นทรายน้ำจืดที่หยาบ คม แข็งแกร่งและสะอาด ปราศจากวัสดุอื่นเจือปนเช่น เปลือกหอย ดิน ใต้อาบน้ำ และสารอินทรีย์ต่างๆ

หิน

- ที่ใช้ต้องแข็งแกร่ง เหนียว ไม่ผุและสะอาดปราศจากวัสดุอื่นเจือปน ก่อนนำไปผสมคอนกรีตต้องล้างน้ำเสียก่อน

น้ำ

- ที่ใช้ผสมคอนกรีตต้องเป็นน้ำจืดปราศจากน้ำมัน กรด ด่าง เกลือ และสารอินทรีย์ต่างๆ

การเทคอนกรีต

- ผู้รับจ้างต้องตรวจสอบแบบและตรวจสอบว่าเหล็กเสริมว่าถูกต้องเหมาะสมตามแบบรายละเอียด พร้อมทั้งทำความเข้าใจปราศจากเศษวัสดุที่อยู่ในแบบที่จะเท และดูคร่าวๆต่างๆ เพื่อไม่ให้มีน้ำปูนไหลออก การลำเลียงและการเทคอนกรีตจะต้องทำด้วยความระมัดระวังสำหรับการเทคอนกรีตให้แน่น ให้ใช้เครื่องสั่นสะเทือน คอนกรีตผสมแล้วจะต้องรีบเทโดยเร็ว ก่อนที่คอนกรีตจะแข็งตัว ไม่ควรเกิน 30 นาที

หยุดเทคอนกรีต ต้องหยุดเทในตำแหน่ง ตามที่วิศวกรกำหนดหรือตามตำแหน่งดังนี้

- สำหรับเสา ที่ระดับไม่เกิน 0.50 ม. ต่ำจากท้องคาน
- สำหรับคาน ที่กลางคานโดยใช้ไม้กั้นตั้งฉาก
- สำหรับพื้น ที่กลางแผ่นโดยใช้ไม้กั้นตั้งฉาก

การบ่มคอนกรีต

- เมื่อเทคอนกรีตเสร็จแล้ว ในระหว่างที่คอนกรีตยังไม่แข็งตัวต้องปกคลุมมิให้ถูกแสงแดด กระแสลมร้อน ต้องป้องกันมิให้คอนกรีตได้รับความกระเทือน และเมื่อพ้นระยะ 24 ชม.

อยู่ตลอดเวลา ต้องป้องกันไม่น้อยกว่า 7 วัน

การแต่งผิวคอนกรีต

- เมื่อจัดการถอดแบบออกแล้วถ้าเนื้อคอนกรีตมีลักษณะเป็นโพรงให้ทำการแต่งผิวให้เรียบ

แบบหล่อและถอดแบบ

- แบบหล่อต้องทำจากวัสดุที่แข็งแรง ไม่ผุ ไม่คดงอ อาทิเช่น เหล็ก ไม้ ฯลฯ การเข้าแบบต้องสนิทเพื่อกันน้ำรั่ว และผิวด้านใน

จะต้องเรียบ สะอาดก่อนตั้งเมื่อเทคอนกรีตเสมอ

ส่วนการถอดแบบให้ถือเวลาการกำหนดการถอดแบบดังนี้

เมื่อถอดแบบแล้วให้ทำความสะอาดต่างๆ ที่เหมาะสมอีก 14 วัน ทั้งนี้ให้ยกเว้นในกรณี ที่ใช้ปูนซีเมนต์ปอร์ตแลนด์ชนิดพิเศษที่เร็ว กำหนดให้ถอดแบบได้

เมื่อคอนกรีตมีอายุครบ 7 วัน

- แบบหล่อที่รื้อออกแล้ว ก่อนที่จะนำมาใช้อีกต้องทำความสะอาดและตกแต่งให้เรียบร้อยเสียก่อนทุกครั้ง

เหล็กเสริม

- เหล็กเสริมคอนกรีตต้องไม่ผ่านการใช้งานมาก่อน และไม่เป็สน้ำมันขุม มีจุดยัด (yield point) ไม่น้อยกว่า 2,400 กก./คร.ซม. เมื่อเป็นเหล็กกลม และ ไม่น้อยกว่า 3,000 กก./คร.ซม. เมื่อเป็นเหล็กข้ออ้อย ระยะรอยปลงเหล็กเส้นขนาดที่เล็กที่สุด สำหรับข้ออ้อยให้เท่ากับ 5 เท่า ของเหล็กเส้นนั้น กรณีที่ไม่มีส่วนอื่นตัดออกจากส่วนครึ่งวงกลมอย่างน้อย 4 เท่าของเหล็กนั้น และ ไม่น้อยกว่า 5 ซม. ของส่วนข้ออ้อยและกรณีที่มีส่วนอื่นตัดออกจากส่วนโค้งก็อีกอย่างน้อย 15 เท่าของเหล็กเส้น และ ไม่น้อยกว่า 10 ซม.

- การต่อเหล็กเสริมโดยวิธีทาบ สำหรับเหล็กผิวเรียบเหล็กและข้ออ้อย ให้ระยะทางทำทับไม่น้อยกว่า 50 และ 30 เท่า ของเหล็กเสริมนั้น และ ไม่น้อยกว่า 50 ซม และ 40 ซม ตามลำดับ

- ลวดเหล็กให้ใช้เบอร์ 18 ตามมอก. 130-2518

ข้อกำหนดเกี่ยวกับกำลังวัสดุของเหล็กเสริมและคอนกรีต

- เหล็กเสริมกลม ให้ใช้เหล็กคุณภาพ SR -24 ตามมาตรฐาน มอก. 20-2527

- เหล็กเสริมข้ออ้อย ขนาดไม่เกิน 28 มม. ให้ใช้เหล็กคุณภาพ SD-30 ตามมาตรฐาน มอก. 24-2536

- เหล็กเสริมข้ออ้อย ขนาด 32 มม. ให้ใช้เหล็กคุณภาพ sd-40, sd-50 ตามมาตรฐาน มอก. 24-2536

- คอนกรีต ให้ใช้คอนกรีตที่มีกำลังอัดประลัยของคylinderทรงกลม

(ULTIMATE CYLINDRICAL COMPRESSIVE STRENGTH) ที่อายุ 28 วันต่าง ๆ ดังนี้

ฐานราก (240 ksc.)

เสา (240 ksc.)

พื้นทั่วไป (240 ksc.)

คาน (240 ksc.)

ผนัง ค.ส.ล. (ตามข้อกำหนดทั่วไป) (240ksc.)

ข้อกำหนดเกี่ยวกับเหล็กเสริมคอนกรีต

คุณภาพของเหล็กที่ใช้เสริมคอนกรีต จะต้องตรงตามเกณฑ์กำหนดของมาตรฐานผลิตภัณฑ์อุตสาหกรรมไทย ทั้งขนาดหน้าทับ และคุณสมบัติอื่น แต่ทั้งนี้พื้นที่หน้าตัดจะต้องไม่น้อยกว่าพื้นที่หน้าตัดที่คำนวณได้ จากสูตร พื้นที่หน้าตัด (เส้นผ่าศูนย์กลางที่ระบุในแบบ) เช่น เหล็กขนาดเส้นผ่าศูนย์กลาง 9mm

จะต้องมีพื้นที่หน้าตัดไม่น้อยกว่า 63.6mm ด้านเหล็กเสริมคอนกรีตที่ใช้มีพื้นที่หน้าตัดน้อยกว่าพื้นที่หน้าตัดที่คำนวณได้จากสูตรนี้แล้วจะต้องเสริมเหล็กเพิ่มเติมไม่น้อยกว่าพื้นที่หน้าตัดที่หายไปและเสริมที่เพิ่มเติมจะต้องเป็นชนิดเดียวกัน (fy เท่ากัน) และขนาดเส้นผ่าศูนย์กลางของเหล็กที่เสริมเพิ่ม จะเล็กกว่าเส้นผ่าศูนย์กลางเดิมได้ไม่เกิน 9 mm

หมายเหตุ

ก่อนส่งมอบงาน ผู้จ้างจะต้องเก็บกวาดทำความสะอาดบริเวณที่ทำการก่อสร้างให้เรียบร้อย ซึ่งจะถือว่าก่อสร้างแล้วเสร็จสมบูรณ์ ตามรายละเอียดแบบแปลนและสัญญาทุกประการ มิได้จำกัด กำหนดไว้เป็นกรณีนอกจากแสดงไว้เป็นอย่างอื่น ให้ผู้รับจ้างสำรวจและตรวจสอบจริง (ปัญหาะหว่างการก่อสร้าง ให้อยู่ในดุลยพินิจของผู้ควบคุมงาน)

2.3 งานสถาปัตยกรรม

2.3.1. งานวัสดุพื้นพื้น

W1 เทคอนกรีตเสริมเหล็กปรับระดับพื้นพร้อมทั้งขัดมัน

W2 เทคอนกรีตเสริมเหล็กปรับระดับพื้นพร้อมทั้งทาสี PU หนาไม่น้อยกว่า 2 มม

2.3.2. งานวัสดุผนัง

- ผนังทั่วไปก่ออิฐบล็อก

- การก่อชนคาน เสา หรือเอ็น คสล. ต้องเสียบเหล็ก 6 มม. ทูกระยะไม่เกิน 40 ซม. โดยยื่นออกมา 25 ซม. และฝังในเสาคาน 10 ซม.

M1 ผนังก่ออิฐบล็อก ผิวฉาบปูนเรียบทาสี

M2 ผนังฉาบเรียบ (ดูแบบขยาย)

M3 ผนัง LOUVER METAL SHEET ขาว 0.30 มม. ชนิดสีลูซิงค์ ความหนาไม่น้อยกว่า 0.47 มม

ติดตั้งบนโครงคร่าวเหล็ก [100x50x20x3.2 มม @ 1000 มม ทาสี

2.3.3. งานฝ้าเพดาน

2.3.4. งานโครงหลังคา

- โครงหลังคา ตามที่กำหนดไว้ในแบบขยายดังกล่าว

- วัสดุหลังคาใช้ แผ่นเหล็ก Metal Sheet หนาไม่น้อยกว่า 0.47 มม ชนิดยึดด้วย Bolt ชนิดสีลูซิงค์ ติดตั้งบน PE FOAM หนา 5 มม ชนิดมี FOIL 1 ด้าน ติดแนบกับท้องหลังคาจากโรงงาน

2.3.5. งานสี

- งานทาสีภายนอก สีทาผนังปูนใช้สีน้ำพลาสติกสำหรับทาภายนอก



- งานทาสีภายใน สีทาผนังปูนใช้สีพลาสติกน้ำสำหรับทาภายใน

- งานทาสีน้ำมันช่างต้องทำการขัดพื้นผิวให้เรียบก่อน ก่อนทำการทา การทาอย่างน้อย 2 ครั้ง

หมายเหตุ

- งานเหล็กโครงหลังคาให้ทาสีกันสนิม 1 รอบ และทาสีน้ำมัน 2 รอบ (เหล็กใหม่) และทาสีน้ำมันโครงเหล็กหลังคาของเดิมทั้งหมด

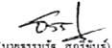

แบบ	อาคารจัดเก็บและซ่อมบำรุงยานพาหนะ	
แสดงแบบ	รายการประกอบแบบงานก่อสร้าง	
เจ้าของอาคาร	มหาวิทยาลัยราชภัฏวไลยอลงกรณ์ ในพระบรมราชูปถัมภ์ ค.คลองขี้เหล็ก ๓,คลองโพธิ์ทอง จ. ราชบุรี	
เขียนแบบ	 (นางทัศนีย์ โภคสุวรรณ) วิศวกรไฟฟ้า  (นายธรรมรัฐ สุกรีจันทร์) วิศวกรไฟฟ้า มอก. 211066	
วิศวกรไฟฟ้า		
วิศวกรโครงสร้าง		
สถาปนิก	(นายชวรางค์ พันธ์ศักดิ์ภูโย) วิศวกรโยธา สท. 7853	
ตรวจสอบ		
อนุมัติ		
วัน / เดือน / ปี	10 / 07 / 58	
หมายเลขที่	บร. ปท / 2558	
แผ่นที่		รวม
A-01		11

วางระบายนํ้า เชื่อมเข้ากับรางเดิม
(ดูแบบขยาย)

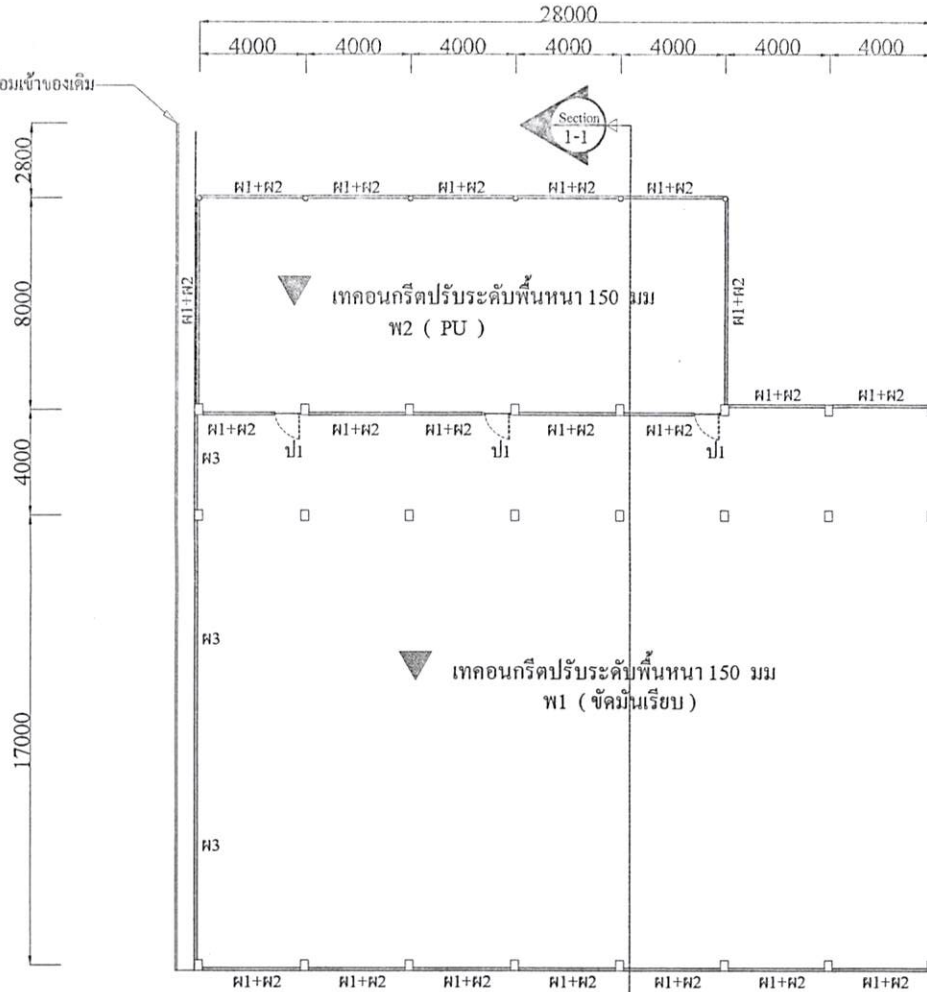

อาคาร 9



แปลนพื้นโรงจอดรถ

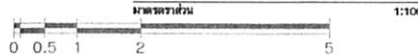

แบบ
อาคารจัดเก็บและซ่อมบำรุงยานพาหนะ

แสดงแบบ

เจ้าของอาคาร

มหาวิทยาลัยราชภัฏวไลยอลงกรณ์
ในพระบรมราชูปถัมภ์
คลองหนึ่ง อ.คลองหลวง จ. ปทุมธานี

เขียนแบบ

(Signature)

(นายทงศเนศร์ โลกสุวรรณ)

วิศวกรไฟฟ้า

(Signature)
(นายธรรมวิรุ สุกรินทร์)
วิศวกรไฟฟ้า กทศ. 21066

วิศวกรโครงสร้าง

(นายธรากร วัฒนศักดิ์กุล)
วิศวกรโยธา ศศ. 7853

สถาปนิก

ตรวจ



เห็นชอบ

อนุมัติ



วัน / เดือน / ปี 10 / 07 / 58

แบบเลขที่ นร. 14 / 2558

แผ่นที่

รวม

A-02

11

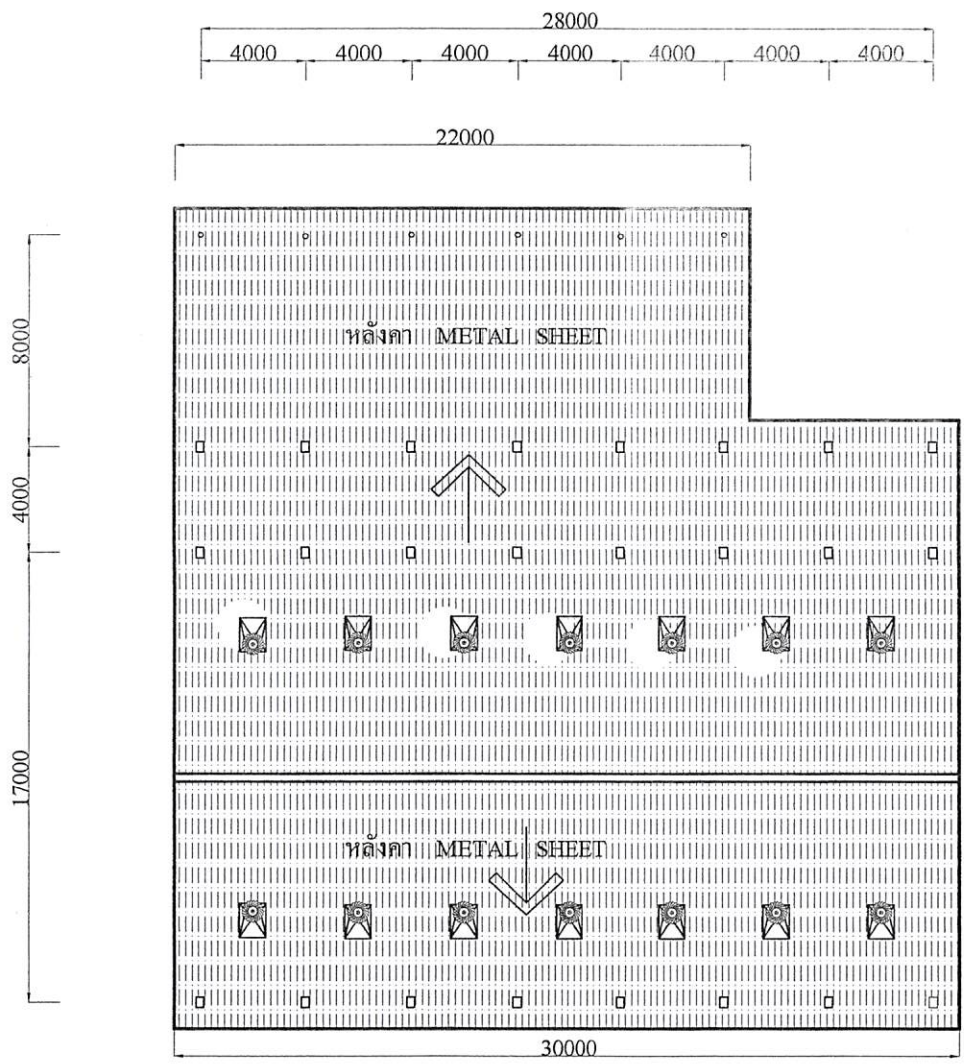

แปลนหลังคา
 มาตรฐาน
 1:100
 0 0.5 1 2 5



แบบ	อาคารจัดเก็บและซ่อมบำรุงยานพาหนะ
แสดงแบบ	
เจ้าของอาคาร	มหาวิทยาลัยราชภัฏวไลยอลงกรณ์ ในพระบรมราชูปถัมภ์ คณะกมลวิมล ๒. กองช่างกรร. ๒/๒๒๕๓
เขียนแบบ	 (นายพจน์นคร โกลสุพรรณ)
วิศวกร ทั่วไป	 (นายธรรมรัฐ สุทธิจันทร์) วิศวกร ทั่วไป ราชภัฏ. 21066
วิศวกร โครงสร้าง	(นายพรเทพย์ จันทนศักดิ์คุณ) วิศวกร โยธา ๗๗ 7853
สถาปนิก	
ตรวจ	
เห็นชอบ	
อนุมัติ	
วันเขียน/ปี	10/07/58
แบบเลขที่	นว. 1๓ / 2558
แผ่นที่	รวม
A-03	11

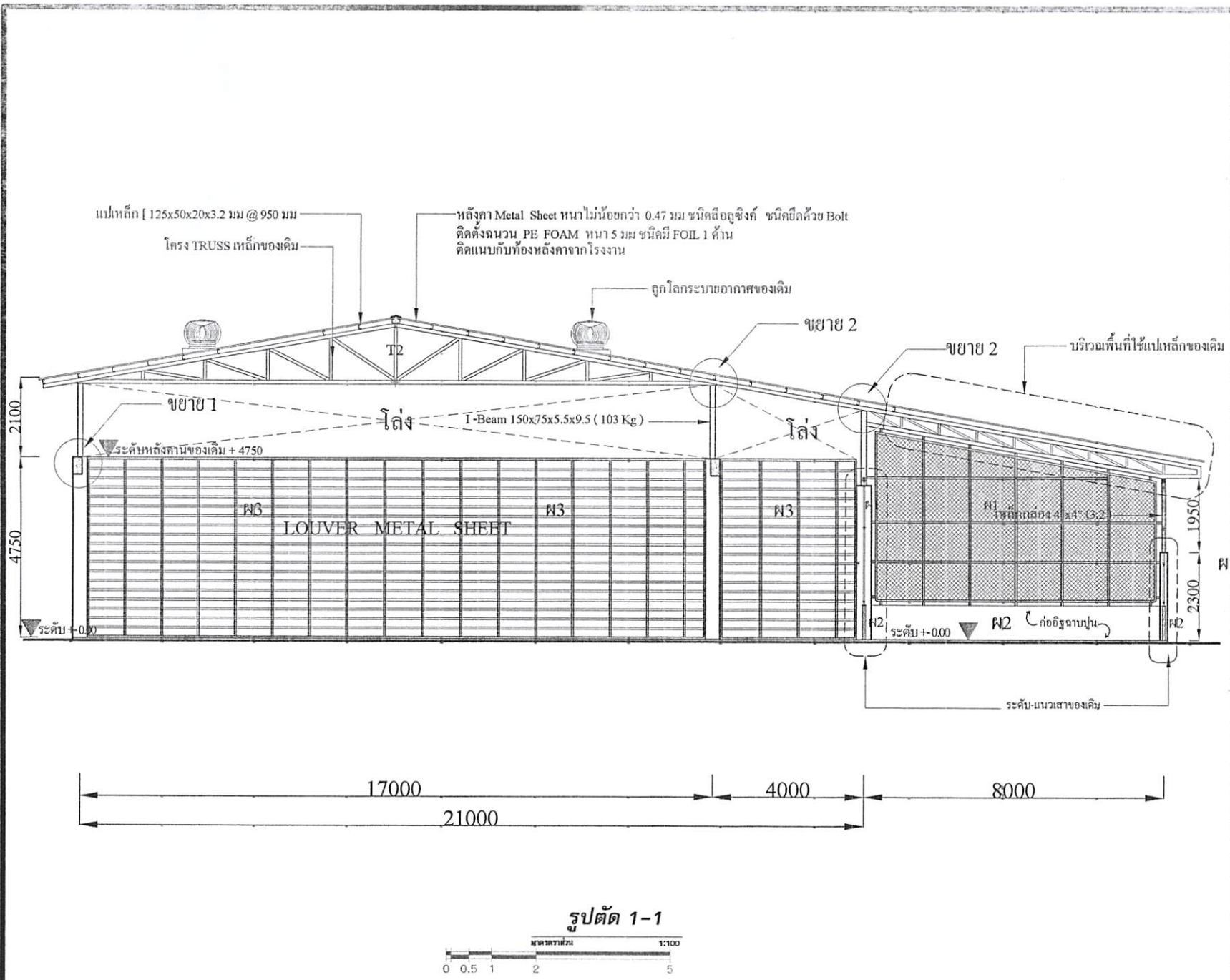

แบบ
 อาคารจัดเก็บและซ่อมบำรุงยานพาหนะ

แสดงแบบ

เจ้าของอาคาร
 มหาวิทยาลัยราชภัฏวไลยอลงกรณ์
 ในพระบรมราชูปถัมภ์
 ต.คลองหนึ่ง อ.คลองหลวง จ. ปทุมธานี

เขียนแบบ
 (นายพจน์นคร โสภสุวรรณ)

วิศวกรไฟฟ้า
 (นายธรรมรัฐ สุทธิพันธ์)
 วิศวกรไฟฟ้า พท. 21066

วิศวกรโครงสร้าง
 (นายประจักษ์ วัฒนศักดิ์ใหญ่)
 วิศวกรโยธา พ. 785

สถาปนิก

ตรวจ

เห็นชอบ

อนุมัติ

วัน / เดือน / ปี

แบบเลขที่

แผ่นที่

A-04



10/07/58

รวม

11

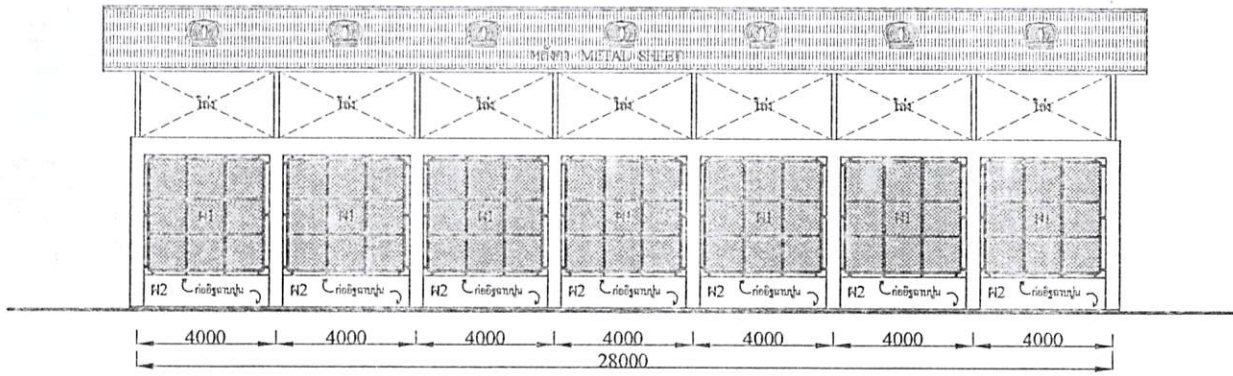

รูปค้ำ E1
 1:100
 0 0.5 1 2 5

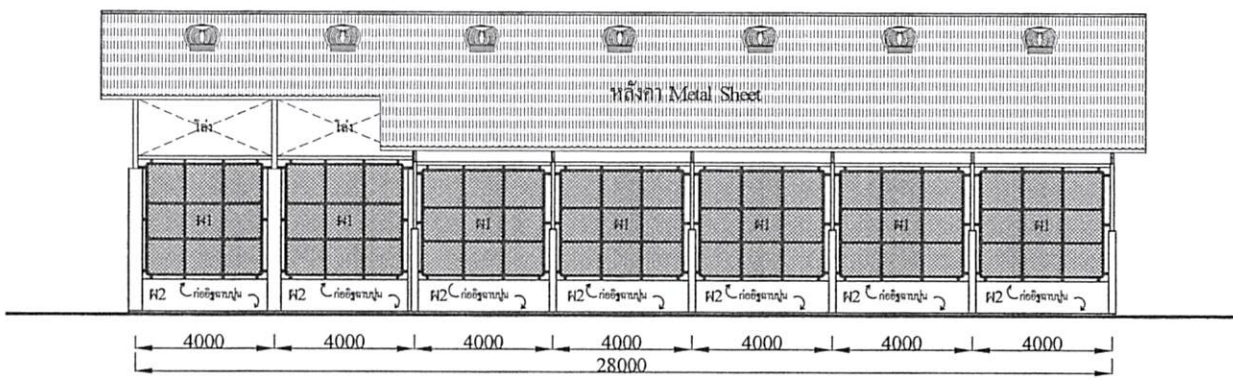

รูปค้ำ E3
 1:100
 0 0.5 1 2 5

แบบ
 อาคารจัดเก็บและซ่อมบำรุงยานพาหนะ

แสดงแบบ

เจ้าของอาคาร
 มหาวิทยาลัยราชภัฏวไลยอลงกรณ์
 ในพระบรมราชูปถัมภ์
 คลองหลวง อ.คลองหลวง จ.ปทุมธานี

เขียนแบบ
 (นายพงษ์พันธ์ โลกสุวรรณ)

วิศวกร ไม้เท้า
 (นายธรรมรัฐ สุทธิจันทร์)
 วิศวกร ไม้เท้า กท. 21066

วิศวกร โครงสร้าง
 (นายสุรพงษ์ กิ่งแก้วพิทยกุล)
 วิศวกร ไม้เท้า 7853

สถาปนิก

ตรวจ

เห็นชอบ

อนุมัติ

รับ/คืน/ปี 10/07/58

แปลนที่ มว.ปท. /258

แผ่นที่ 11
 รวม



แผนผัง	สถาปัตย์และช่างเขียน
แสดงแบบ	
เลขประจำตัว	
มหาวิทยาลัยเทคโนโลยีราชมงคล ในพระบรมราชูปถัมภ์	
คณะช่าง ๓ สาขาช่าง	
ชื่อแบบ	<i>S. S. S. S. S.</i>
วิศวกรไฟฟ้า	(นายพงษ์ศักดิ์ ใจดีธรรม)
	<i>P. S.</i>
	(นายสมชาย ฤทธิชัย) วิศวกรไฟฟ้า โทร. 21066
	วิศวกรโครงสร้าง
สถาปนิก	(นายสมชาย ฤทธิชัย ใจดี) สถาปนิก โทร. 21066
98720	
ชั้นเรียน	
อุปกรณ์	
รับ/เดือน/ปี	10/07/2558
แบบร่าง	ครั้งที่ 1/2558
แผ่นที่	11
A-06	

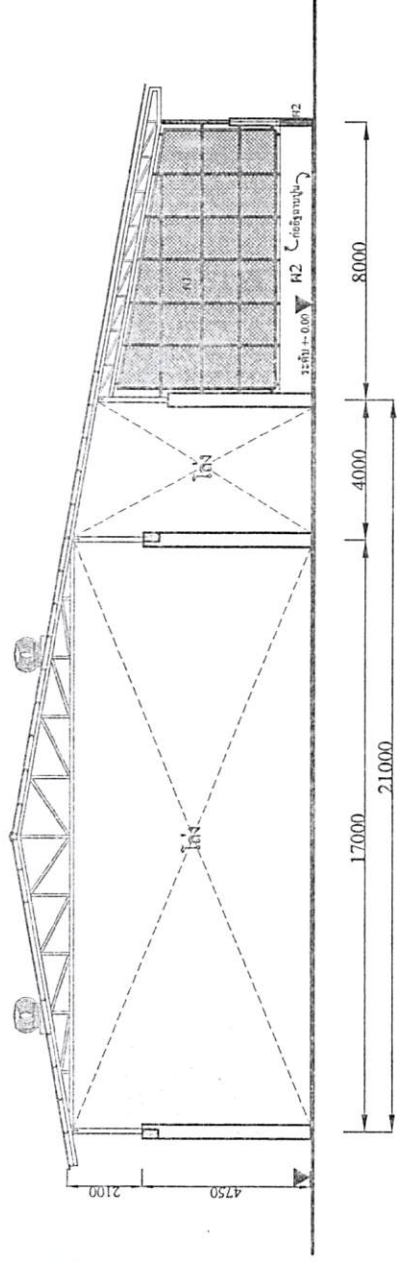

รูปด้าน E4

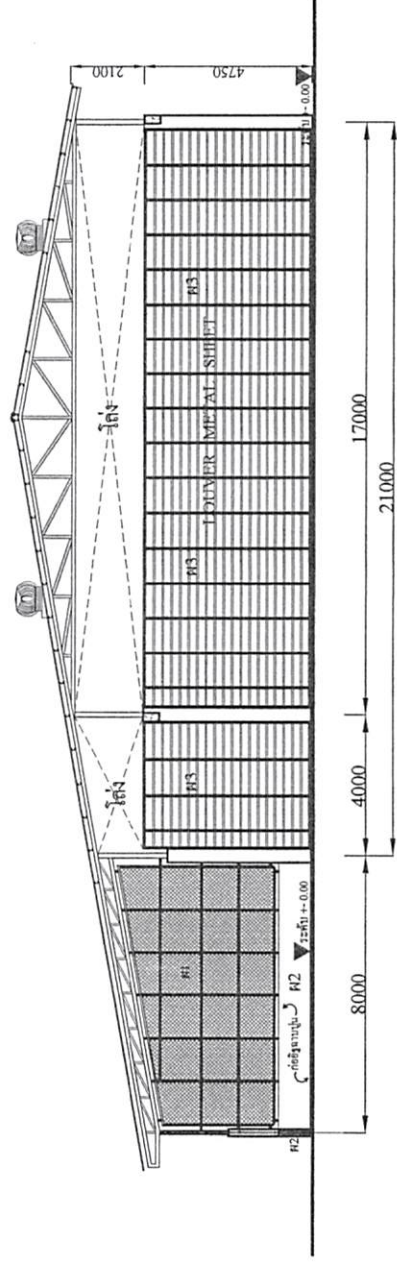

รูปด้าน E2

ร่างระบายน้ำ เชื่อมเข้ากับเดิม
(ดูแบบขยาย)

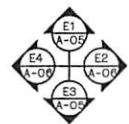
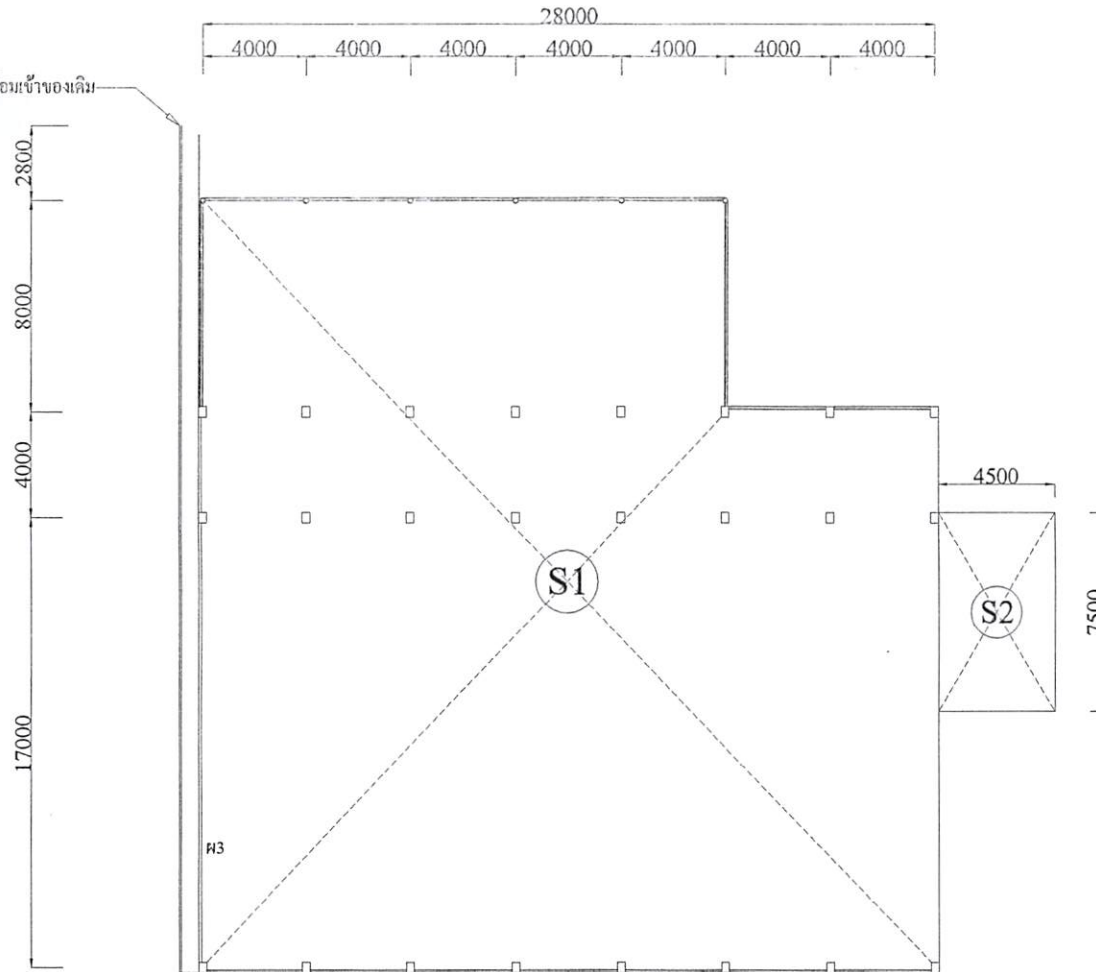

แบบ
อาคารจัดเก็บและซ่อมบำรุงยานพาหนะ

แสดงแบบ

เจ้าของอาคาร
มหาวิทยาลัยราชภัฏวไลยอลงกรณ์
ในพระบรมราชูปถัมภ์
ค.กลางหนึ่ง อ.คลองหลวง จ. ปทุมธานี

เขียนแบบ

(นายทศเนศร์ โลกสุวรรณ)

วิศวกร ไฟฟ้า

(นายธรรมรัฐ สุกรีจันทร์)
วิศวกรไฟฟ้า กทศ. 21006

วิศวกร โครงสร้าง

(นายธรรพงษ์ หัสนศักดิ์บุญใหญ่)
วิศวกรโยธา ชท. 7853

สถาปนิก

ตรวจ



เห็นชอบ

อนุมัติ

วัน / เดือน / ปี 10 / 07 / 58

แบบเลขที่ บร. ปท. / 2558

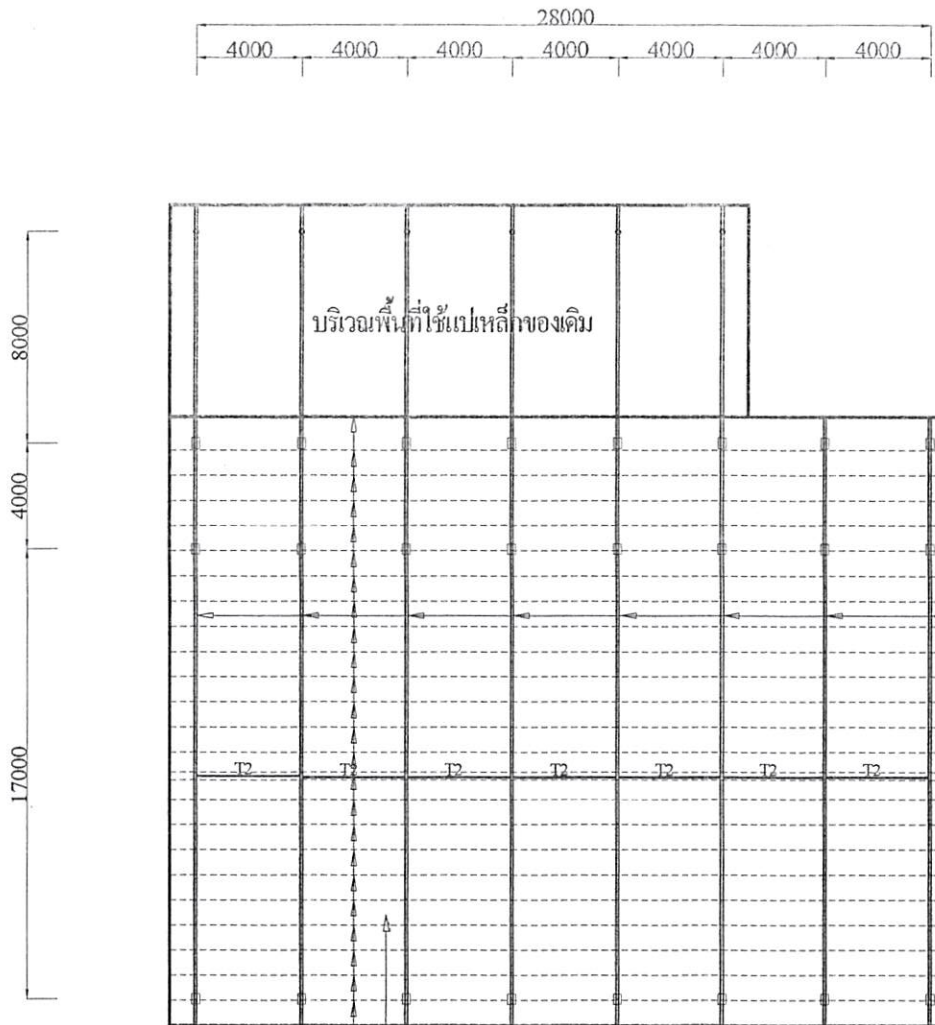
แผ่นที่	รวม
A-07	11



หลังคา Metal Sheet หนาไม่น้อยกว่า 0.5 มม ชนิดยึดด้วย Bolt
 ติดตั้งฉนวน PE FOAM หนา 5 มม ชนิดมี FOIL 1 ด้าน
 ติดแนบกับท้องหลังคาจากโรงงาน
 แผ่นเหล็ก [125x50x20x3.2 มม @ 950 มม

แปลนโครงหลังคา

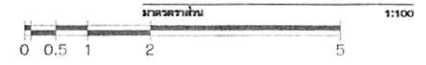

นาม	อาคารจัดเก็บและซ่อมบำรุงทางพิเศษ
เลขที่	
เจ้าของอาคาร	มหาวิทยาลัยราชภัฏวไลยอลงกรณ์ ในพระบรมราชูปถัมภ์ คลองหลวง ๑, คลองหลวง ๑, ปทุมธานี
เขียนแบบ	 (นางทองจันทร์ โสภสุวรรณ)
วิศวกรไฟฟ้า	 (นายธรรมรัฐ สุทธิจันทร์) วิศวกรไฟฟ้า กทป. 21066
วิศวกรโครงสร้าง	(นายทรงฤทธิ์ ทัศนาศักดิ์ชัยใหญ่) วิศวกรโครงสร้าง กทป. 21066
สถาปนิก	
ตรวจสอบ	
อนุมัติ	
วัน/เดือน/ปี	10/07/88
หมายเลขที่	รพ.รท / 2588
แผ่นที่	รวม
A-08	11

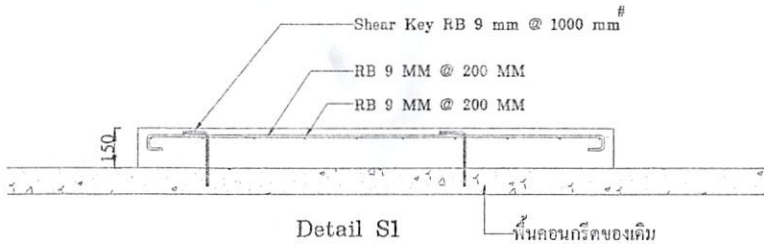

Detail S1

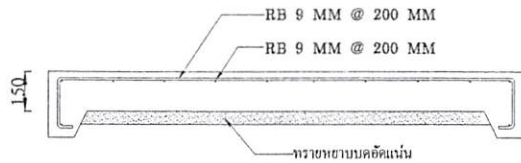
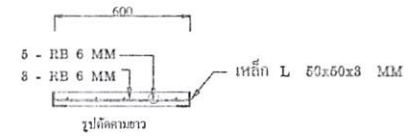
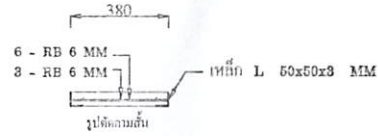

Detail S2

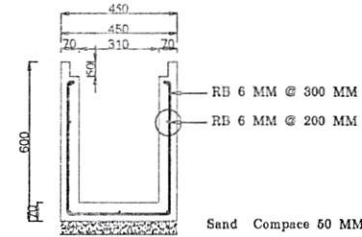

DETAIL วรรณะหน้า ค.ศ.๑

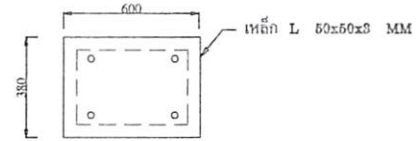

แปลนผ่าทางระบายน้ำ

ขยาย พื้น-รางระบายน้ำ

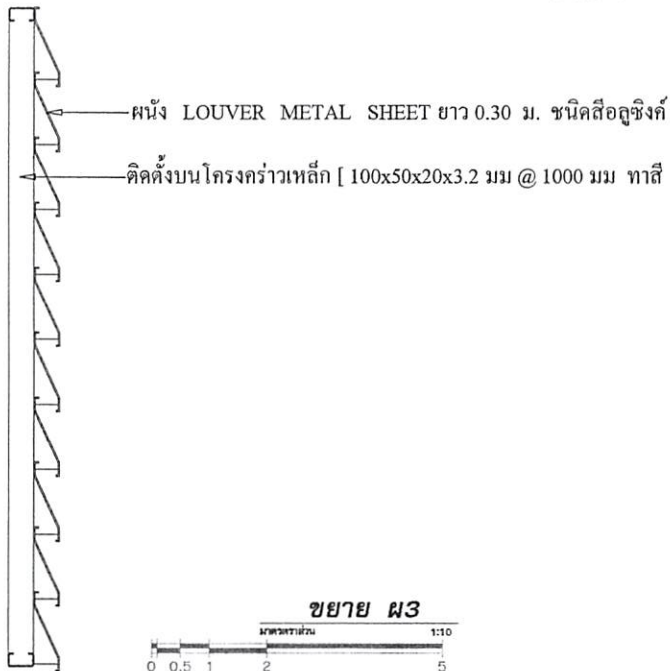

ขยาย ผ3

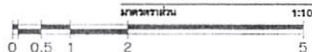

แบบ
อาคารจัดเก็บและซ่อมบำรุงยานพาหนะ

แสดงแบบ

เจ้าของอาคาร

มหาวิทยาลัยราชภัฏวไลยอลงกรณ์
ในพระบรมราชูปถัมภ์
ค.คลองหนึ่ง อ.คลองหลวง จ.ปทุมธานี

เขียนแบบ

[Signature]

(นางทรงเกียรติ โทกสุวรรณ)

วิศวกร ไม้เท้า

[Signature]

(นายธรรมวิทย์ สุทธิจันทร์)
วิศวกร ไม้เท้า กท. 21066

วิศวกร โครงสร้าง

(นายธราพงษ์ หัตถศักดิ์บุญใหญ่)
วิศวกร ไม้เท้า กท. 7853

สถาปนิก

ตรวจ

[Signature]

เห็นชอบ



อนุมัติ

วัน / เดือน / ปี

10 / 07 / 2558

แบบเลขที่

บวร. 11 / 2558

A-09

11





แบบ
อาคารจัดเก็บและซ่อมบำรุงยานพาหนะ

แสดงแบบ

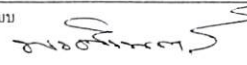
เจ้าของอาคาร
มหาวิทยาลัยราชภัฏวไลยอลงกรณ์
ในพระบรมราชูปถัมภ์
คลองหนึ่ง อ.คลองหลวง จ. ปทุมธานี

เขียนแบบ

(นางทองกันทร โลกสุวรรณ)

วิศวกร ไฟฟ้า

(นายธรรมรัฐ สุทธิจันทร์)
วิศวกรไฟฟ้า กทท. 21066

วิศวกร โครงสร้าง

(นายอรุณราช ทัพพศักดิ์ใหญ่)
วิศวกรโยธา ส.อ. 7853

สถาปนิก

ตรวจ

เห็นชอบ



อนุมัติ

วัน / เดือน / ปี 26/06/2558

แบบลงที่ นร. 11 / 2558

แผ่นที่ 11

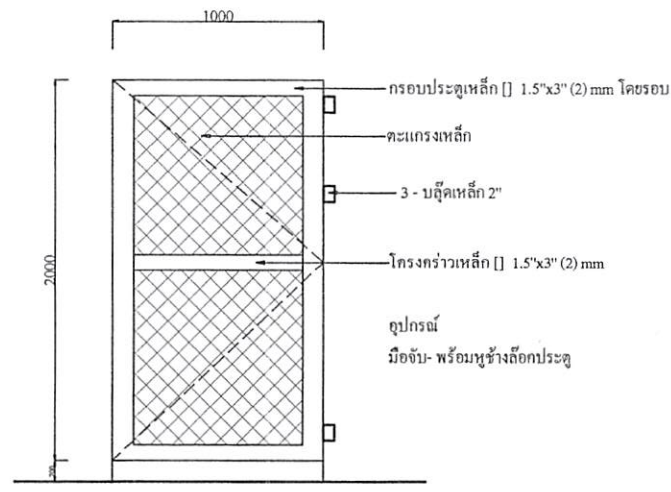
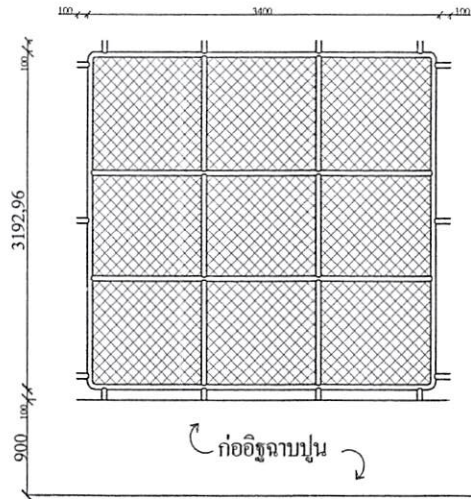
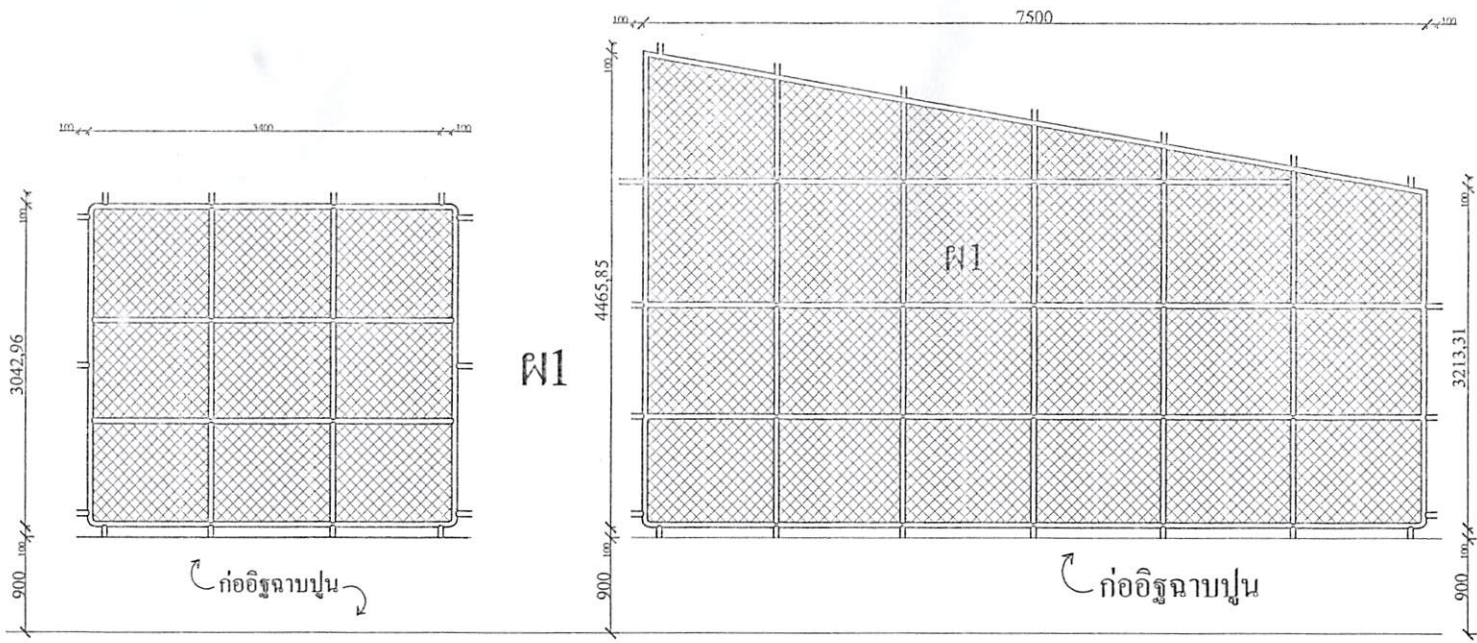
A-10



รายการประกอบแบบผนังตะแกรง ส1
ผนังตะแกรงลวดค้ำยันรูปสี่เหลี่ยมจัตุรัสที่เห็นบนผนังปูน
ช่องค้ำยัน 11/2" เส้นลวดขนาด 3.0 มม. กรอบเหล็กรูปสี่เหลี่ยมคางหมู
ขนาด 1.5" คัดเหล็กโคยรอบ ทาดีน้ำมัน (ขนาดกว้างยาวตามแบบ)



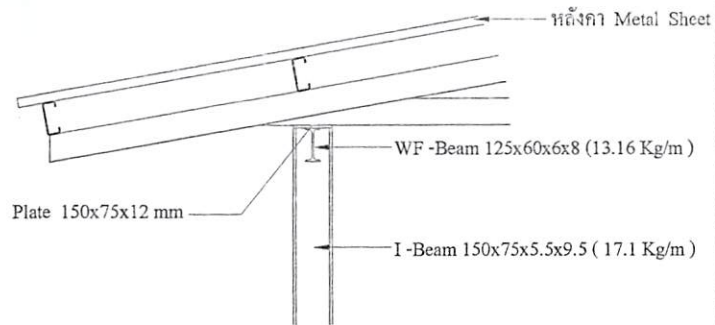
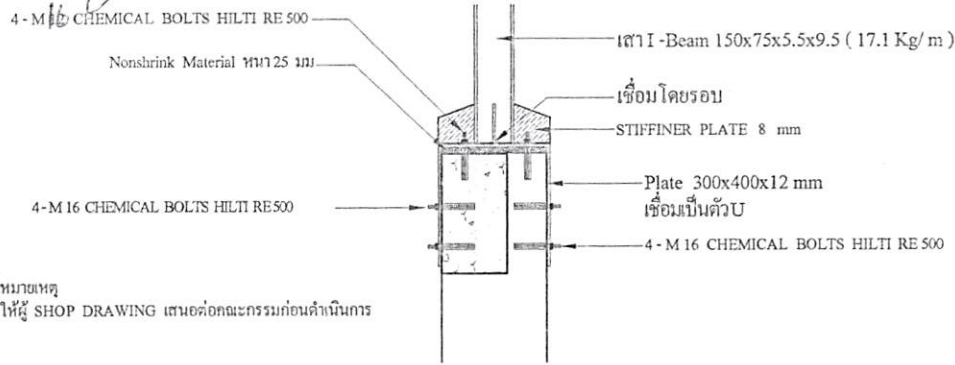
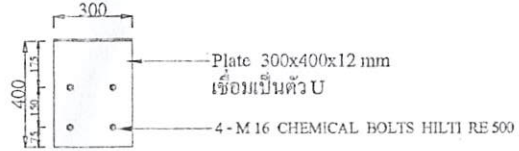
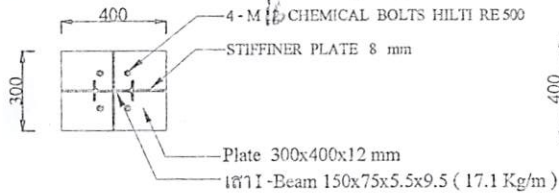

หมายเหตุ
ให้ผู้ SHOP DRAWING เสนอต่อคณะกรรมการก่อนดำเนินการ

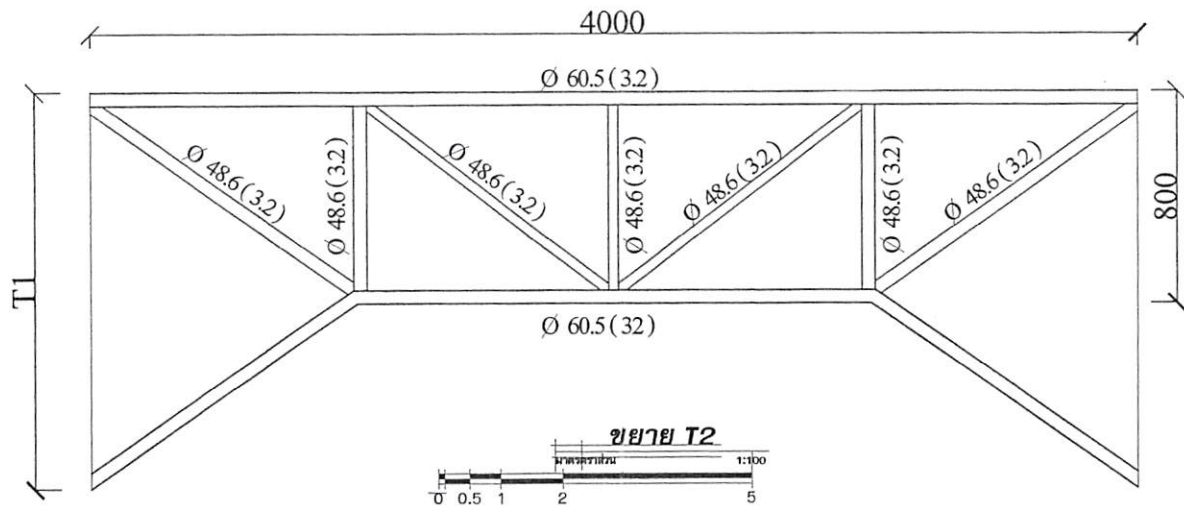
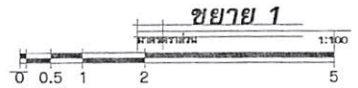

แบบ
อาคารจัดเก็บและซ่อมบำรุงยานพาหนะ

แสดงแบบ

เจ้าของอาคาร
มหาวิทยาลัยราชภัฏวชิรเวศน์
ในพระบรมราชูปถัมภ์
คลองหนึ่ง อ.คลองหลวง จ. ปทุมธานี

เขียนแบบ
[Signature]
(นายพรหมพร โสภณธรรม)

วิศวกรไฟฟ้า
[Signature]
(นายธรรมรัฐ สุทธิจันทร์)
วิศวกรไฟฟ้า กท. 21066

วิศวกรโครงสร้าง
[Signature]
(นายพรหมพร กังคณศักดิ์บุญไชย)
วิศวกรโยธา กท. 7853

สถาปนิก

ตรวจสอบ
[Signature]

เห็นชอบ

อนุมัติ

วัน / เดือน / ปี 10 กอ / 55

แบบเลขที่ ทรจ. ปท. / 2558

แผ่นที่

รวม

A-11

11

มหาวิทยาลัยราชภัฏวไลยอลงกรณ์ ในพระบรมราชูปถัมภ์

แบบสรุปราคากลางงานก่อสร้างอาคาร

ชื่อโครงการ อาคารจัดเก็บและซ่อมบำรุงยานพาหนะ
 สถานที่ก่อสร้าง มหาวิทยาลัยราชภัฏวไลยอลงกรณ์ ในพระบรมราชูปถัมภ์
 แบบเลขที่
 หน่วยงานเจ้าของโครงการ มหาวิทยาลัยราชภัฏวไลยอลงกรณ์ ในพระบรมราชูปถัมภ์
 แบบปร.4 และแบบปร.5 (ก) ที่แนบ มีจำนวน4..... ชุด
 คำนวนราคากลางวันที่.....10 กรกฎาคม 2558.....

ลำดับ	รายการ	ราคาค่าก่อสร้าง	หมายเหตุ
1	กลุ่มงานถนน		
2	อาคารจัดเก็บและซ่อมบำรุงยานพาหนะ	2,505,196.41	
3	กลุ่มงานระบบไฟฟ้า		
4	กลุ่มงานระบบสุขาภิบาล		
สรุป	รวมราคาค่าก่อสร้างทั้งโครงการ	2,505,196.41	
	ขอตั้งงบประมาณราคากลาง (สองล้านห้าแสนสี่พันหกร้อยบาทถ้วน)	2,504,600.00 บาท	

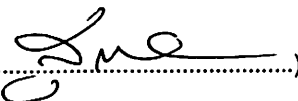
(.....
 (อาจารย์ ดร.สุพจน์ ทรายแก้ว)
 ประธานการ

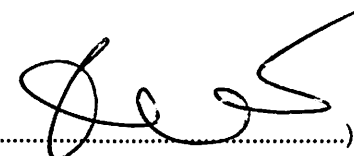
(.....
 (อาจารย์ธราพงษ์ พัฒนศักดิ์กัญญา)
 กรรมการ

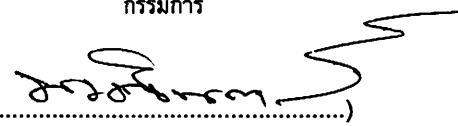
(.....
 (นายพงศ์เนตร์ โลกสุวรรณ)
 กรรมการ

(.....
 (นายธรรมรัฐ สุกรีรินทร์)
 กรรมการและเลขานุการ

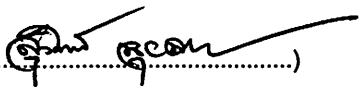
(.....
 (ผู้ช่วยศาสตราจารย์สุวิทย์ จุยฉาย)
 กรรมการและเลขานุการ

ที่มา : กรมการค้าภายในกระทรวงพาณิชย์ <http://www.price.moc.go.th>
 กรมบัญชีกลาง <http://www.cgd.go.th>
 ณ. วันที่ 10 กรกฎาคม 2558
 ผู้ประมาณราคา

มหาวิทยาลัยราชภัฏวไลยอลงกรณ์ ในพระบรมราชูปถัมภ์

แบบสรุปก่อสร้างอาคาร

ชื่อโครงการ อาคารจัดเก็บและซ่อมบำรุงยานพาหนะ
 สถานที่ก่อสร้าง มหาวิทยาลัยราชภัฏวไลยอลงกรณ์ ในพระบรมราชูปถัมภ์
 แบบเลขที่
 หน่วยงานเจ้าของโครงการ มหาวิทยาลัยราชภัฏวไลยอลงกรณ์ ในพระบรมราชูปถัมภ์
 แบบปร.4 ที่แนบ มีจำนวน3..... ชุด
 คำนวนราคากลางวันที่.....10 กรกฎาคม 2558.....

ลำดับ	รายการ	ค่างานต้นทุน	FACTOR F	ค่าก่อสร้าง
1	อาคารจัดเก็บและซ่อมบำรุงยานพาหนะ	1,972,285.0	1.2702	2,505,196.41
				0.00
				0.00
				0.00
	เงื่อนไขการใช้ตาราง Factor F			
	เงินล่วงหน้าจ่าย.....0.....%			
	เงินประกันผลงานหัก.... 0.....%			
	ดอกเบี้ยเงินกู้.....7.....%			
	ภาษีมูลค่าเพิ่ม.....7.....%			
รวมค่าก่อสร้าง				2,505,196.41

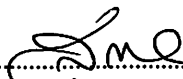
(..........)
 (อาจารย์ ดร.สุพจน์ ทรายแก้ว)
 ประธานการ

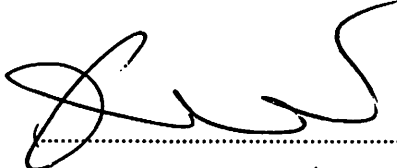
(..........)
 (อาจารย์ธราพงษ์ พัฒนศักดิ์กัญญา)
 กรรมการ

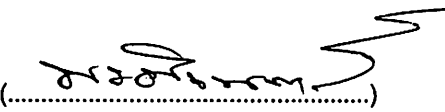
(..........)
 (นายพงศ์เนตร์ โลกสุวรรณ)
 กรรมการ

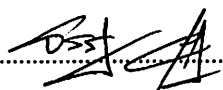
(..........)
 (นายธรรมรัฐ สุกรีขันธ์)
 กรรมการและเลขานุการ

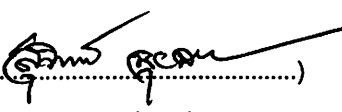
(..........)
 (ผู้ช่วยศาสตราจารย์สุวิทย์ จุยฉาย)
 กรรมการและเลขานุการ

ที่มา : กรมการค้าภายในกระทรวงพาณิชย์ <http://www.price.moc.go.th>

กรมบัญชีกลาง <http://www.cgd.go.th>

ณ . วันที่ 10 กรกฎาคม 2558

แบบแสดงรายการ ปริมาณงานและราคา
มหาวิทยาลัยราชภัฏวไลยอลงกรณ์ ในพระบรมราชูปถัมภ์

กลุ่มงานโครงสร้าง

ชื่อโครงการ อาคารจัดเก็บและซ่อมบำรุงยานพาหนะ

สถานที่ก่อสร้าง มหาวิทยาลัยราชภัฏวไลยอลงกรณ์ ในพระบรมราชูปถัมภ์

หน่วยงานเจ้าของโครงการ มหาวิทยาลัยราชภัฏวไลยอลงกรณ์ ในพระบรมราชูปถัมภ์

คำนวณราคากลางโดย นายพงศ์เนตร โลกสุวรรณ วันที่ 10 กรกฎาคม 2558

ที่	รายการ	ปริมาณ		ค่าวัสดุ		ค่าแรงงาน		รวม
		หน่วย	จำนวน	ราคา/หน่วย	ราคารวม	ราคา/หน่วย	ราคารวม	
1	งานรื้อกระเบื้องหลังคาของเดิม	ม2	907.00	-	-	10.00	9,070.00	9,070.00
2	รื้อโครงสร้าง	L/S	1.00	-	-	22,000.0	22,000.00	22,000.00
3	รื้อผนัง + ฝ้า	LS	1.00	-	-	21,000.0	21,000.00	21,000.00
4	หลังคาแผ่น Metal Sheet	ม2	907.00	355.00	321,985.00	60.00	54,420.00	376,405.00
5	ครอบสันหลังคา Metal Sheet	ม	30.00	130.00	3,900.00	40.00	1,200.00	5,100.00
6	แผ่น LOUVER Metal Sheet	ม	399.00	145.00	57,855.00	35.00	13,965.00	71,820.00
7	เหล็ก [125x50x20x3.2 มม	ท่อน	137.00	918.00	125,766.00	310.00	42,470.00	168,236.00
8	เหล็ก [100x50x20x3.2 มม	ท่อน	28.00	844.00	23,632.00	290.00	8,120.00	31,752.00
9	งานก่ออิฐบล็อก	ม3	84.00	93.00	7,812.00	60.00	5,040.00	12,852.00
10	งานฉาบปูนเรียบ	ม2	168.00	58.00	9,744.00	82.00	13,776.00	23,520.00
11	ทับหลัง ค.ส.ล	ม.	92.00	115.00	10,580.00	50.00	4,600.00	15,180.00
12	เหล็กตะแกรง	ม2	237.00	1,100.00	260,700.00	-	-	260,700.00
13	งานคอนกรีตปรับระดับ	ม2	782.00	350.00	273,700.00	-	-	273,700.00
14	งานพื้นขัดมัน	ม2	622.00	30.00	18,660.00	30.00	18,660.00	37,320.00
16	งานพื้น PU	ม2	160.00	600.00	96,000.00	150.00	24,000.00	120,000.00
17	ทาสีพลาสติก	ม2	373.00	35.00	13,055.00	30.00	11,190.00	24,245.00
18	สีกันสนิม	ม2	608.00	35.00	21,280.00	35.00	21,280.00	42,560.00
19	สีน้ำมัน	ม2	905.00	38.00	34,390.00	38.00	34,390.00	68,780.00
20	งานนรางระบายน้ำ ค.ส.ล	ม.	32.00	1,800.00	57,600.00	-	-	57,600.00
21	ทรายปรับระดับ	ม3	10.00	456.00	4,560.00	99.00	990.00	5,550.00
22	ติดตั้งลูกโลกระบายอากาศของเดิม	ชุด	14.00	-	-	500.00	7,000.00	7,000.00
23	งาน Shear Key พื้น	L/S	1.00	8,500.00	8,500.00	-	-	8,500.00
24	ประตู ป1	ชุด	3.00	3,500.00	10,500.00	-	-	10,500.00
	รวมราคาค่าวัสดุ+ค่าแรงหน้า 1				1,349,719.00		313,171.00	1,662,890.00

แบบแสดงรายการ ปริมาณงานและราคา
มหาวิทยาลัยราชภัฏวไลยอลงกรณ์ ในพระบรมราชูปถัมภ์

กลุ่มงานระบบไฟฟ้า

ชื่อโครงการ อาคารจัดเก็บและซ่อมบำรุงยานพาหนะ

สถานที่ก่อสร้าง มหาวิทยาลัยราชภัฏวไลยอลงกรณ์ ในพระบรมราชูปถัมภ์

หน่วยงานเจ้าของโครงการ มหาวิทยาลัยราชภัฏวไลยอลงกรณ์ในพระบรมราชูปถัมภ์

จำนวนราคากลางโดย นายธรรมรัฐ สุกฤษ์พันธ์ วันที่ 3 กรกฎาคม 2558

ที่	รายการ	ปริมาณ		ค่าวัสดุ		ค่าแรงงาน		รวม
		หน่วย	จำนวน	ราคา/หน่วย	ราคารวม	ราคา/หน่วย	ราคารวม	
1	คอมไฟแบบเปลือย 1x36 วัตต์	ชุด	16.00	750.00	12,000.00	100.00	1,600.00	13,600.00
2	สวิตช์	ชุด	5.00	120.00	600.00	50.00	250.00	850.00
3	เต้ารับแบบมีกราวด์	ชุด	8.00	220.00	1,760.00	50.00	400.00	2,160.00
4	ตู้ Comsumer Unit 8ช่อง main 45A	ชุด	1.00	5,500.00	5,500.00	100.00	100.00	5,600.00
5	ท่อ EMT 3/4"	ม.	120.00	38.00	4,560.00	15.00	1,800.00	6,360.00
6	ท่อ EMT 1/2"	ม.	100.00	27.00	2,700.00	13.00	1,300.00	4,000.00
7	สายTHW 16 sq.mm.	ม	80.00	65.00	5,200.00	25.00	2,000.00	7,200.00
8	สายTHW 2.5 sq.mm.	ม	250.00	10.00	2,500.00	8.00	2,000.00	4,500.00
9	สายTHW 1.5 sq.mm.	ม	300.00	7.00	2,100.00	5.00	1,500.00	3,600.00
10	แท่งกราวด์รีด	ชุด	1.00	500.00	500.00	100.00	100.00	600.00
11	อุปกรณ์ประกอบ	งาน	1.00	5,000.00	5,000.00	1,000.00	1,000.00	6,000.00
รวมราคาค่าวัสดุ+ค่าแรงหน้า 1					42,420.00		12,050.00	54,470.00